

И. С. НЕВСКИЙ

ЭТО БЫЛО НЕДАВНО...

Сборник рассказов и статей, основанных на реальных событиях.

МОСКВА 2019

Невский И. С.

Это было недавно...

**Сборник рассказов и статей,
Основанных на реальных событиях.**

Москва 2019

ПРЕДИСЛОВИЕ

Наверное, все воспоминания похожи друг на друга, но эта, очередная книжка моего друга Игоря Невского явление особого свойства. Мало сказать, что на долю автора выпало трудное военное детство, голодные послевоенные годы, приведены не выдуманные истории о родных местах, близких родственниках, увлечении строительством, пчеловодством. Книжку нельзя пересказать, ее нужно прочесть и выразить благодарность автору за приобщение читателя к любви к людям, природе - главным жизненным ценностям.

Владимир Беркович

ВСТУПЛЕНИЕ

Я начал писать маленькие рассказы довольно давно. Большинство из них было опубликовано в моих книгах, как отдельная глава «Рассказы и легенды». Или просто рассказы. Одновременно мной было написано более двадцати статей в журнал «Пчеловодство», где я делился своим опытом работы с пчелами, высказывал свое мнение по ряду проблем. Несмотря на то, что мной было издано 5 книг о семье Невских, о моем деде священнике о. Викторе, о родовом доме в селе Мохнецы, эта тема меня продолжает волновать. Недавно я написал рассказ «Камень», где речь идет о моих детских воспоминаниях. Затем появилось несколько рассказов о послевоенном времени. Появление новых рассказов, навело меня на мысль собрать все мои рассказы вместе, добавить туда статьи о пчелах, и издать отдельной книжкой. В сборник вошли рассказы, написанные вновь, опубликованные в отдельных изданиях, статьи из журнала «Пчеловодство», интересные не только пчеловодам, и статьи, опубликованные в Рамешковской газете «Родная земля».

ЧАСТЬ 1
МОХНЕЦЫ



НЕВСКИЙ ДОМ. ФОТО 2014 ГОДА.

ЧЕРТОВСКИЙ РУЧЕЙ

Село Мохнецы удобно расположилось на высоком, правом, берегу реки Медведица. С севера и запада оно окружено лесами, которые предохраняют от холодных и частых ветров. Само село получило название от существовавшего на этом месте, мужского монастыря, который в народе называли Моховецким. Наверно в местных лесах было много мха. В позапрошлом веке монастырь закрыли, из - за каких- то несправедливых дел монахов. Ходили слухи, что они грабили людей на дорогах. Образовавшееся у монастырской церкви село, назвали Мохнецы. Здесь поселились карельские семьи, прибывшие в соответствии с царским указом. Карелы назвали свое село Наманастыри, это означает, что построено на монастыре.

В округе есть много местных названий. Происхождение некоторых понятно, или хотя бы можно предположить, откуда оно взялось. Например, один лес называют «Березки», другой «Пенья» или еще один «Круглиха». В этот лес, если солнца нет, лучше не ходить - может закружить и компас не поможет. Долина реки Медведица вниз по течению называется «Дуленки», а вверх - «Киши». И никто мне не мог объяснить происхождение этих названий. К северу, примерно в пятистах метрах от села, в Медведицу впадает «Чертовский» ручей. Меня очень заинтересовало, откуда взялось такое название. И к моей радости ответ нашелся. Вот, что мне поведала моя тетушка Шура - Александра Викторовна. Она была с детства слаба здоровьем, плохо видела и вскоре совсем ослепла. Но память у нее была отменная. Это была настоящая энциклопедия всего, что касалось семьи Невских и ближайшего окружения. Так вот, что она мне рассказала. В былые времена река Медведица была настолько полноводной, что в ней даже сомы водились. Однажды весной, после ледохода, вода спала очень быстро и вошла в свое летнее русло. У местных крестьян появились весенние заботы, где пахать, что сажать и сеять. Один из мужиков пошел на свое поле, расположенное в северном направлении от села. Дорога шла через Чертовский ручей, но тогда он еще был безымянным. Через ручей был построен мостик, а что бы его вода не разрушала, снизу укреплен, выложен камнями. Тут у мостика ямка образовалась. Дошел мужик до

мостики и слышит какой - то плеск в ямке. Заглянул туда, а там что - то черное оловастое, с усами шевелится, в воде. Испугался мужик - что за чудище? Такую большую рыбину он в жизнь не видел. Черт, наверно. Побежал он бегом обратно в деревню и прямо к местному священнику - отцу Арсению Невскому. Рассказал батюшке, что он от черта убежал. Отец Арсений был грамотным человеком и сразу понял, что в ямку заплыл большой сом, а когда вода быстро ушла, не успел вернуться в реку. Велел батюшка своему работнику Ивану, лошадь запрячь и вместе с ним поехал к ручью. С собой взяли топор и вилы. Сома прижали вилами и зарубили топором. С трудом вытащили из ручья, погрузили на телегу и покрыли рогожей. Сом был такой большой, что на телеге весь не помещался и его хвост сзади свешивался. Все село сбегалось смотреть, как отец Арсений к себе черта везет. И хотя, объяснил он, что это рыба и скоро ее используют в пищу - народ не очень поверил. А по селу пошел слух, что поп черта съел. Или по- карельски - «паппи чертан ше». С тех пор и прозвали безымянный ручей «Чертовским».

Записано со слов тетушки Александры Викторовны и брата Альберта Павловича Невских.



Сом

КУЛЬ ЗАВОДЬ

Село Мохнецы стоит на высоком берегу реки Медведица. И жизнь села, разумеется, тесно связана с рекой. С реки брали воду для бани, так как она очень мягкая и набирали водичку, на «быстринке», для чая. Считалось, что там вода чище и чай получался, на самом деле, очень вкусный. Сам пробовал неоднократно и таскал воду с переезда, где вода бурлила меж камней. В реке было много рыбы. Ее ловили саками и неводами, реже на удочку. Когда выводили невод на берег, то мелочь, мальков, собирали и отправляли обратно в реку, чтобы не пропали. Пойманную рыбу делили поровну на всех участников ловли. Участником считался и сам невод, поэтому хозяин невода получал двойную долю. А много рыбы в реке было потому, что она была полноводнее, чем нынче. Глубину поддерживали многочисленные мельницы, имевшиеся почти в каждом прибрежном поселении. Да и не травили реку в то время удобрениями, химикатами и отходами производства. И вот, когда рыбаки тащили невод по реке от Мохнецов в сторону Боброва, а эта деревня находится ниже по реке, то одно место старались обходить стороной. Эта была большая, круглой формы, глубокая заводь о которой ходила дурная слава. Эта заводь врезалась в правый берег Медведицы и называлась «Куль - заводь». Возможно история про Куль - заводь выдумана. Наши предки горазды были выдумывать всяческие страшилки. А, может быть все было так, как рассказывали старики. Жила в деревне Боброво красавица девица. Память народная, к сожалению, не оставила ни ее имени ни фамилии. Была она простого, крестьянского рода и как все девушки деревни не гнушалась никакой крестьянской работы, да и по дому все умела. Обладая хорошим голосом, она прекрасно пела, не стесняясь своих сверстников, славилась, как заводила на молодежных вечеринках. Но природа одарила ее не только красотой, но и великой гордостью. Ни один парень не мог к ней подступиться и всем женихам она давала от ворот поворот. Уж и родители встревожились - не век же ей в девках оставаться. Вот тут, однажды, и появился проезжий купец, который развозил свои товары по деревням и селам. Увидел он красавицу и тут же влюбился в нее насмерть. И какие только подарки он ей не дарил, и как только он за ней не ухаживал, и как не уговаривал выйти за него замуж, но она на все отвечала отказом. Было это ближе к осени - пропала наша девица - красавица. Вышла из дома вечером на гулянье и сгинула. Да и купец больше не появлялся со своими товарами. Люди подумали, что увез он красавицу. Может быть уговорил, а может быть насильно. Кто знает. Ну и потихоньку успокоились. А сначала даже ходили, искали по лесам и полям, но все напрасно было. Осень близилась к концу, крестьяне убрали урожай, запаслись на зиму дровишками. Тут у мужиков свободное

время появилось и решили они рыбки поналовить. Оно ж к столу вовсе не плохо. Оделись потеплее, в воде одежда хоть и мокрая, но греет, взяли невод и на Медведицу. С неводом всегда по течению идут, потому зашли мужики берегом вверх по реке ну и начали лов. Подошли они к заводу на правом берегу и решили ее черпануть. Заводь глубокая, рыба туда заходит. Делали так не раз. Ну и черпанули. А когда невод на берег вывели, то в сети обнаружили что -то завернутое кулем в тряпье. Развернули куль и обомлели. Там оказалась утопленница. Узнали ее. Это оказалась пропавшая певунья - красавица.

Отвезли ее в деревню. Родители и родственники поплакали, односельчане пожалели и похоронили по христианскоиу обычаю. А заводь эта, с тех пор, стала пользоваться дурной славой. Одним словом Куль - заводь. Никто туда больше невод не закидывал. Купца того больше никто и никогда не видел и ничего о нем не слышали. А некоторые старики, вспоминая печальную историю, говорили, что это был вовсе не купец, а проезжий офицер. А Куль - заводь на правом берегу Медведицы есть и сейчас. Правда позаросла ивой и травой, обмелела, как и вся река, да и ныне живущие в Мохнецах ничего о ней уже не помнят.



Куль заводь теперь

БЫЛА ВОЙНА

В далеком, 1939 году, осенью, в семье Невского Серафима Викторовича, на свет появился мальчик и назвали его Игорем. Это был я. Мне исполнилось только полтора года, когда фашисты напали на Советский Союз и началась Великая Отечественная война. Осенью отца забрали в армию, а меня и сестренку Викторю, она старше меня на 4 года, мама увезла в село Мохнецы, которое находится в Рамешковском районе Тверской области.



Игорь и Виктория 1941 год.

Село Мохнецы - родина моего отца и деда Невских. В фамильном доме Невских проживали две родные сестры отца: учительница Антонина Викторовна, неработающая, больная Александра Викторовна и моя двоюродная сестра Фаина, а так же домохозяйка Олимпиада Федоровна Сорокина, которая жила в этом доме

с детства и была, как родная. Все звали ее Липа, Липочка и она даже обижалась если кто - то, из своих, называл ее по имени отчеству. Она была замечательным, душевным человеком, ко всем моим родным относилась с искренней любовью. Вообще все в этом доме были добрыми, хорошими, хлебосольными людьми. В этом добром доме мы и прожили почти всю войну. Немцы туда не дошли, но были близко, где - то в районе г. Лихославля. Вся семья готовилась к эвакуации, хотели бежать, если немцы подойдут ближе. Помню, как порубили почти всех кур, чтобы не оставлять их врагу. Время было, конечно, тяжелое, голодное.

В октябре 41 года мне исполнилось только 2 года и я был еще слишком мал, чтобы помнить много. Поэтому мои личные воспоминания о том периоде эпизодические. Помню двух офицеров, мужчину и женщину, видимо из контрразведки, которые остановились на ночлег в нашем доме. Ко мне они отнеслись очень ласково, дали мне попробовать чашечку какао из термоса. Это было просто необъяснимо восхитительно. В то голодное время ничего подобного мне пробовать не приходилось. Я, конечно, просил добавки, но в термосе уже больше ничего не осталось. Вместо этого мне дали подержать пистолет и даже нажать на курок. Обойма из

рукоятки была вынута. Я это видел, но действий, разумеется, не понимал. Потом, наверно, чтобы от меня избавиться, офицер направил пистолет в сторону окна в зале и щелкнул курком. Сказал мне иди ищи пулю в окне. Я пулю искал долго, но не нашел.

В то время в небе над селом стали появляться немецкие самолеты. Я их видел неоднократно и даже научился различать звук моторов, который отличался от наших. Село находилось в начале войны в прифронтовой зоне и в доме часто останавливались и ночевали солдаты. Спать их определяли просто на полу в зале, подстилая старые одеяла или пальтушки, чтобы им было помягче, чем просто на шинелях. Зало это самая большая комната и там, на полу, могло разместиться человек 10. А я по солдатам ползал и они, с удовольствием, со мной играли.



Солдатское письмо.

сытно поест. Время было голодное, а я, по своему малолетству, многого не понимал, поэтому спрашивал у матери: когда еще пойдём на поминки. Еда, в те времена, была скудная. Все влачили полуголодное состояние. Самыми лучшими конфетами была, запеченная в печке, сахарная свекла. Вкусной казалась и дуранда. Ныне, большинство людей, даже, слова такого не знают. А это был жмых, отходы при производстве льняного масла. Дурандой кормили скотину, а нам голодным было очень вкусно и главное было, чем набить желудок. Но и дуранда была редкостью. Картошку, которая практически была в каждом доме, тоже экономили. Очистки никогда не выбрасывали, а скормливали скотине. Иногда картофельные очистки сушили, размалывали и пекли лепешки. И, представьте, тогда они мне казались очень вкусными. Интересно бы посмотреть, кто бы сейчас стал, это все есть? На селе в каждом доме был огород и скотина. Это помогало людям выжить. А у нас была еще и небольшая пасека. Правда, свой мед к нам на стол почти не попадал. Его меняли на соль, сахар, чай, спички и другой необходимый дефицит. Электричества в то время в деревнях еще не было и вечером зажигали

Помню, как все ждали почту, солдатские письма - треугольнички.

Письма от живых приносили радость, но иногда приходили похоронки и тогда по погибшим устраивали поминки. На них собирались всем селом. На стол, люди выкладывали все запасы, все, что было в доме, и там можно было

керосиновые лампы или свечи. И керосин, и свечи тоже были в дефиците.

Однажды к нам в гости приехал мой двоюродный брат, Анатолий. Он жил со своими родителями в селе Залазино, это от нас в 10 км. Толя уже ходил в восьмой класс школы, где хорошо учился и знал из курсов физики и химии, как самому изготовить спички или сделать свечку. Спички он сделал, но как я не видел, а вот свечку отливал на моих глазах. Он сделал картонный цилиндр по диаметру будущей свечки, фитиль из скрученных ниток закрепил на кусочке картона и продел фитиль через цилиндр. Дношко закрылось снизу картонкой фитиля. Эту конструкцию он опустил в холодную воду и залил расплавленным воском. Благо воск в доме был от пчел. Мне это было очень интересно, а свечка, разумеется, стала подспорьем в хозяйстве.

Не могу вспомнить в какие игрушки я тогда играл, но зимой я увидел у солдат лыжи и мне тоже захотелось ходить по снегу, не проваливаясь. Мама попросила кузнеца дядю Егора сделать для меня маленькие лыжи. Лыжи получились примитивные, тяжелые, концы загнуты слабо, но я их сразу решил опробовать. Надев лыжи на валенки, пошел по саду, по кругу. Лыжи скользили плохо, проваливались в снег, однако круг по саду я сделал. Усталый и потный, вернулся к крыльцу, но довольный, что сумел пройтись на лыжах.

Этой зимой было еще одно памятное событие. Неожиданно в доме появился мой отец. Его часть находилась неподалеку и он отпросился на несколько часов, что бы повидать семью. Мы все, конечно, были очень рады этому и даже успели выучить новую песню «Вечер на рейде».

В памяти остался момент, как - будто я проснулся. Лежу на тряской телеге и вижу синее небо, а меня куда - то везут. Наверно я застонал, и ко мне склонилась мама. Она очень обрадовалась, что я открыл глаза. Оказалось, что я сильно болел, и меня в бессознательном состоянии мама повезла за 6 километров в село Пальцево к доктору. И по дороге я не проснулся, а очнулся. Это было начало выздоровления. Мама моя была медсестрой и, как потом сказал доктор, делала все правильно и сумела меня выводить. Так, я фактически родился второй раз. И эта тряская телега и это синее небо в моей памяти остались навсегда.

Прожили мы в Мохнецах до зимы 44 года, когда мама решила, что нам пора возвращаться в город. Везли нас на санях, запряженных лошадкой. Сани были набиты пахнущим сеном, а нас завернули в огромные тулупы так, что, несмотря на зиму, ехать было не холодно, но долго. Зимой на Тверь, а тогда она называлась город Калинин, была санная дорога, которая шла напрямую через болота и озера. Это расстояние, примерно 50 километров, ехали долго, целый день с остановками. Лошади надо было отдохнуть, да и нам попить чаю в какой -то придорожной харчевне.

Так мы расстались с добрым, можно сказать, родным домом

Невских, с родными тетками, приютившими нас в трудные годы войны. Конечно, потом, в этот дом я приезжал много раз, жил там летом на каникулах, привозил друзей и товарищей. Всем там всегда были рады и я чувствую к этому дому, к жившим там людям, огромную благодарность. Доброта, хлебосольность и гостеприимство, это характерная черта всех Невских.

КАМЕНЬ

Несколько лет назад, может быть пять, а может быть десять, время быстро летит, но это уже и неважно, ко мне обратилась знакомая, с вопросом по краеведению. Она интересуется историей края, и хотела знать, что я думаю по поводу исследований группы краеведов из района. Краеведы изучали окрестности вокруг села Мохнецы. Дело в том, что в этом селе стоял дом моих предков, в котором я жил в детстве и потом часто бывал. Кое в чем, мне пришлось краеведов разочаровать. Недалеко от нашего дома они нашли выложенные квадратом большие камни. Полагали, что это что-то древнее. А это оказался фундамент от нашей старой бани, которая сгорела давно, а новую построили подальше от дома на ручье. В другом месте, на склоне, недалеко от реки Медведица, краеведы обнаружили какие-то ямы и подумали, что это раскопы самодеятельных археологов, сделанные в старину. Я им рассказал, что эти ямы рыл старый кузнец дядя Егор. И я лично это видел. В ямы он закладывал березовые дрова, поджигал и засыпал землей. Дрова там не горели ярким пламенем, а тлели. Медленное горение, при почти полном отсутствии кислорода, позволяло получать качественный уголь для кузнецы.

Однако, я не только разочаровывал краеведов, но и смог ответить на вопрос. За Чертовским ручьем они обнаружили интересный, огромный, похоже древний, камень со странными отверстиями. Что это, для чего? А я знал о назначении этого камня. Вот он на фото. Слева вид сверху, справа вид сбоку.



Было это давно, во время войны. Шел 1942 год, поздняя осень. Я жил со своей мамой и сестренкой в селе Мохнецы в эвакуации. Мне уже исполнилось 3 года. Как-то я гулял с кем-то из родственников и мы оказались у Чертовского ручья. Нас заинтересовали громкие разговоры, видимо группы женщин, которые что-то делали на другой стороне ручья. За кустами, которыми порос ручей, их видно не было, но интересно, что они там делают. Решили посмотреть. Рядом был мостик и мы, перейдя через него, увидели справа, недалеко, от мостика, что группа женщин, стоя вокруг большого камня, что-то делала. Женщины совершали вертикальные движения руками. Подойдя поближе, мы увидели, что перед каждой женщиной, а их было 5 человек, в камне имелось круглое отверстие, углубление. В руках женщины держали большие, деревянные, толкушки, которыми они что-то толкли в отверстиях в камне. Сбоку камня, тоже были небольшие отверстия, из которых что-то вытекало в подставленные ведерки. Оказалось, что женщины толкут льняные семена, а из боковых отверстий вытекает льняное масло. Вот так. Этот камень с отверстиями является древней маслобойкой. Кто ее изготовил и когда неизвестно. Может быть монахи, которые жили здесь до образования села. Но это древнее изделие пригодилось в те трудные времена и приносило пользу. Разумеется, в СССР имелись специализированные предприятия по производству льняного масла. Но шла война, а масло было нужно здесь и сейчас. И, кстати, маслянистые выжимки, которые оставались от этого производства, назывались «дуранда». Дуранду давали скотине, но и дети были не прочь ее погрызть. Голодно было всем. Ну, а камень с отверстиями-древняя маслобойка, до сих пор лежит на левом берегу Чертовского ручья.

РЕКА

Вода - это источник жизни на земле. Все живое, и люди, и животные, и растения нуждаются в воде. Поэтому, в жизни людей, реки имеют особое значение. Большинство населенных пунктов расположено на берегах рек и озер. Вот и мое, родное село стоит на высоком, правом берегу реки Медведица. Фотография сделана в шестидесятых годах прошлого века.



До
того,
как

Село Мохнецы.

здесь образовалось село, на этом месте находилась, по архивным данным, Богородице- Николаевская Успенская пустынь. В народе ее называли проще - Моховецкий монастырь. В 1773 году его закрыли, а вокруг, оставшейся от монастыря, деревянной церкви стали селиться карелы, которые приезжали сюда семьями. Их переселяли по указу Екатерины. Село назвали Мохнецы, по карельски «Наманастыри».

Взамен, ветхой, деревянной церкви, в 1893 году, была возведена красивая, каменная церковь. В этой церкви служили мой дед о. Виктор и прадед о. Арсений. Прадед построил для своей семьи большой, двухэтажный дом, который сохранялся до 2018 года. В этом доме мальчишкой, я проводил там летние каникулы. И главным удовольствием было общение с рекой. Река, притягивала, как магнит, и меня и многих других мальчишек. Там было все интересно: и ловить рыбу, и смотреть, как ее ловят другие, и просто наблюдать, глядя на воду, как гоняет мальков щука, как играют, выпрыгивая из воды, ельцы, подъязки, головли. Мы, часто, просто так, гуляли вдоль берега, бросали в воду камни - кто дальше, или «пекли блины». Так называлась игра, в которой нужно было так бросить камушек, желательно плоский, чтобы он, касаясь воды отскакивал, как можно больше раз. На глади воды, при этом, появлялся круг - блин. Кто больше блинов «испечет», тот и победил. Медведица, в основном, песчаная река. Но, местами, чаще у берегов, где песок вымывается течением, остаются камни, под которыми любит прятаться рыба. В теплое время, это чаще всего в июле, когда вода хорошо прогрелась, любимым занятием была ловля рыбы руками, под

камнями и корягами. В такой ловле, постоянно, участвовали и мои двоюродные сестры Людмила и Светлана Константиновы, проявляя в этом занятии большую ловкость. Таким способом, бывало, налавливали приличное количество рыбы, что хватало на хорошую сковороду.

В старые времена река Медведица была значительно полноводнее, чем нынче. По ней даже лес сплавливали. В том числе дубовый. Это подтверждается фактом, что довольно много затонувших стволов дуба, замытых песком, до сих пор лежат в реке. Такой факт наводит на мысль, что раньше местный климат был немного теплее, поэтому и дубов в округе росло много. Медведица была полноводнее еще и потому, что почти в каждом, прибрежном селе или деревне, была мельница. И возле Мохнецов имеются следы от двух мельниц. Сохранилось даже название одной из них - Гиглинская. Вероятно, хозяин той мельницы имел такую фамилию. Последняя, в наших местах, действующая мельница была в деревне Боброво, это, примерно, в двух с половиной километрах ниже по течению. Она прекратила свое существование в конце прошлого века. Пойма реки в сторону Боброво, называется «Дуленки». К сожалению, историю названия этих мест выяснить не удалось. Река в Дуленках была более глубокой, потому, что уровень поднимала мельница, расположенная ниже по течению. Бобровские мужики в тех местах, часто, ловили рыбу большим неводом на всю ширину реки. Для этого нужна была большая компания. Чтобы тащить невод, с каждой стороны было два- три человека, и свободные люди, чтобы отцеплять сеть от коряг и камней, ну и загонщики. Рыба, спасаясь от ловцов, пряталась под берег, под камни, под коряги. В одной из ям в реке, где мы часто купались и ловили рыбу, лежит большой камень. Под этим камнем есть нора, куда забирается плотва и другая рыба. Мы там ее неоднократно вылавливали руками. Для этого надо было нырнуть, сунуть руку под камень и если есть рыба, то ее схватить и вынырнуть. Так вот, был со мной такой случай - прошли Бобровские с неводом, а значит под камень плотва набилась. Мне в этом месте воды по шею, и чтобы рыбу достать-надо нырнуть. Что я и сделал. Беру в руку одну плотвичку и хочу взять еще одну. Но она уходит дальше в нору. Я засовываю руку дальше, и тут чувствую, что воздух кончается. Хочу всплыть, но рука застряла под камнем и не вылезает. Я плотву отпустил, и только тогда, выдернул руку, ободрав кожу. Вынырнув на поверхность воды, понял, что еще бы несколько секунд и ... А, рядом - никого. Я один. Мужики, с неводом, давно ушли. Обошлось. Слава Богу... С рекой шутки плохи. Помню другой случай. Я еще и плавать не умел. Хоть и на реке, но, чаще, на мели игрались. Тут наша, невская, компания была. Как-то собрались за рыбой с бродничком. Я помогал в загонщиках вдоль берега. А тут глубинка. Встал я на камень, а он скользкий. И поехали ноги и потянуло меня в глубину. Стало страшно и я закричал. Недалеко был

дядя Костя. Он бросил бродник и вытащил меня на берег. Дальше река стала мельче, и я снова стал загонщиком. В реке было много всякой рыбы. Проще всего, да и чаще всего, ловили пескарей на удочку. Удочки тогда были сплошь самодельные - из тоненького деревца, которое росло, где - ни будь в чащобе. Кусок лески, поплавок из пробки и два крючка. Червячков насадишь и забросишь в реку. Пескарей было просто уйма. Они червя хватали слету, и часто, сразу по два попадались. Их жарили и ели с удовольствием, прямо с головой. Тетя Шура, хоть и слепая, чистила их на ощупь. А тетя Тоня часто говаривала: «Десяток пескарей да десяток яиц - вот это еда будет!». Пескари были нужны не только на сковородку, а так же, и как живцы, для ловли крупной рыбы: щук и окуней. На живца, на удочку, любил ловить дядя Арсений. Мы ему пескарей наловим и он с длинной удочкой, специально предназначенной для ловли на живца, садился на берегу напротив кузницы, насаживал пескаря на большой крючок и закидывал в ямку. Щуки ему часто попадались. Иногда мы ставили на ночь переметы, насаживая на крючки, поочередно, живцов и червей. Утром снимали улов. Бывало попадали и щуки, и окуни, и язи. Вся река, близ села, была нами изучена досконально. Знали каждый камень, каждую ямку или омуток. И многое имело свое название. Это и «Гиглинский» омут и ямка «напротив кузницы», глубокое и каменистое место «напротив гумна». Теперь уже давно нет ни гумна, ни кузницы, а названия мест на реке остались, да и ямки тоже. Медведица, в наших местах, река не глубокая и летом ее можно было перейти в простых резиновых сапогах. В лес ходили за реку. Хороший, приятный, был лес. Но однажды случился пожар и там стало неуютно. Однако, за лето, бывало набегут тучи, разразится гроза с ливнем, да и продлится дождь два-три дня. Вот тогда Медведицу не узнать. Разольется, как в весеннее половодье, аж до леса. Течение резко усиливается, вода шумит и урчит, как медведица. За такой нрав видимо и название получила река.

ЛОДКА

Резкий подъем воды в Медведице, после сильных дождей случался, бывало, за лето не один раз. Большая вода часто смывала с берегов все, что может плыть и грязь, и мусор, и бревна. А, однажды, прибило к берегу у нашего села, лодку. Наверно, где-то выше по течению, хозяин ее плохо привязал или на берег вытащил, но не рассчитал, что вода так поднимется. Словом, была у него лодка да сплыла. В буквальном и в фигуральном смысле. А нам, мальчишкам, эта посудиная какую радость принесла. Ну кто-бы не хотел на лодке покататься по нашей реке? И на плоту бы неплохо, но его ж надо строить. Может быть в следующий раз река и плот пригонит. Но сегодня особый случай. На нашей мелководной

реке лодки были редкостью. А эта плоскодонка сама к нам причалила. Она текла - воду все время нужно было вычерпывать, весел не было. Вместо них гребли доской или отталкивались шестом. Деревенские ребята лодку быстро освоили и мне тоже очень хотелось на ней покататься. Я ходил вслед по берегу и упрашивал ребят взять меня на посудину. Наконец я их уговорил. Они причалили, к берегу, и я забрался на лодку. Она сильно качалась, кренилась на борт и было страшновато, но интересно. И тут раздался сильный крик с берега, с горы. Это моя тетушка Антонина, узнав от кого-то, что мы плаваем на лодке, испугалась за меня. Вдруг лодка опрокинется, а я плавать еще не умел. И глубоко и вода холодная. Словом, от такого крика все испугались и быстренько причалив к берегу, высадили меня на сушу. Накатавшись, лодку ребята вытаскивали на берег и



Лодка-плоскодонка.

привязывали к вбитому, в землю, колу.

Вскоре вода спала и кататься на лодке можно было только в небольшой яме, что напротив кузницы. Многим, это стало не интересно, а мне хотелось стать хозяином этого судна. Деревенскую ватагу возглавлял рыжеволосый паренек постарше. И он считался хозяином. С ним я и вел переговоры о передаче прав на лодку, но, чтобы он ее сторожил. Договоренность была достигнута таким образом, что я снабжаю парня папиросами в количестве

двух штук в день. У меня, разумеется папирос не было и денег, чтобы их купить, тоже. Пришлось, потихоньку, таскать папиросы у тетушки Антонины. Она курила «Север». Так длилось несколько дней, а потом парень затребовал больше папирос, и я отказался от сделки. Тем более, что тетушка стала замечать убыль курева. А тут, кстати, и настоящий хозяин лодки объявился. Лодку погрузили на телегу и увезли.

ПЛОТ

Была лодка- да сплыла. А, как хотелось кататься по реке. Ну хотя-бы плот был. Но, ведь, плот можно построить своими руками. Бревна можно

найти и на реке, и в деревне, да мало ли где. А вот гвозди - это проблема. Но мысль зародилась, и я стал думать, как ее осуществить. Тут, правда, лето кончилось и пришлось возвращаться в город, домой и в школу.



Примерно такой плот я хотел сделать.

Однако мысль построить плот меня не оставляла. Нужно было, во что бы то ни стало добыть гвозди. Время было послевоенное, голодное и безденежное. Купить гвозди было нереально. Родители денег на это бы не дали. Да я и не просил. Решение нашлось. Тогда везде и всюду стояли заборы и я, гуляя, обнаружил, что в заборах есть лишние гвозди. То загнутый, то не забитый до конца. Короче я брал инструменты, а у отца в

ящике под кроватью лежали плоскогубцы, отвертка и молоток, и шел на охоту за гвоздями. Всю зиму я выискивал и вытаскивал лишние гвозди из заборов. Это был тяжелый труд. Инструмент у меня был примитивный, и чтобы вытащить загнутый гвоздь, нужно было его приподнять отверткой, подхватить плоскогубцами и, раскачивая, вытащить из доски. Получалось это не всегда. А потом, вытасченный гвоздь, нужно было выпрямить. Тогда в дело шел молоток. У меня была старая сумка от противогаза, и за зиму, я набил ее гвоздями, посчитав, что их на плот хватит. Вскоре и весна настала, а за ней лето. Занятия в школе кончились, и мы засобирались в деревню, а, вернее, меня нужно было туда отвести на каникулы, чтобы я по городу не болтался без дела. Недолго собрались и поехали поездом до Лихославля, а потом, на попутке нужно было добраться до с. Залазино и уж оттуда в Мохнецы. Дорога на Толмачи, нам нужно было в эту сторону, была разбитая каменка. Никаких автобусов там не ходило. Вместо автобуса ездили на грузотакси. Это был грузовой автомобиль ГАЗ 51, где кузов имел скамейки вдоль бортов и сверху закрыт брезентом. Народу в такой транспорт набивалось столько, что можно было только стоять. Ну счастливики сидели на жестких скамейках, а стоящие на них часто приваливались. В таком транспорте и по такой дороге ехать было невозможно. И мама приняла решение выйти в с. Микшино. Это на полдороги до с. Залазино. Но, до Мохнецов, идти пешком было почти столько же, как и от Залазино. Мама меня спросила дойду ли я. Я сказал, что конечно дойду. Ну мы и пошли. Нас вел кто-то из местных, который знал дорогу. Шли полями и лесами и деревень по пути почти не было. Я нес сумку со своими гвоздями. Вначале было легко, но с каждым километром

становилось все тяжелее. И вскоре я устал. Стал просить отдых. Уже ближе к нашей деревне я почувствовал, что сумка стала легче. И тут обнаружил в сумке дыру, через которую гвозди, при ходьбе, вываливались и терялись. Потерянные гвозди было жалко, но сделать ничего уже было нельзя. Дырку в сумке завязали, гвозди больше не терялись и, наконец, дошли до Мохнецов. Освоившись после приезда, я начал осуществлять свою мечту. Строительство плота я решил делать подальше от любопытных глаз. Для этого выбрал место сзади беседки. Там было расстояние до забора около полутора метров. Туда я стал стаскивать материал: бревна, доски, жерди. Гвоздей осталось маловато, но используя их экономно, удалось сколотить вполне приличный, как мне казалось, плот. Вот, тут и проявилась моя ошибка. Ведь корабли строят на берегах водоемов и спускают их в воду по специальным, наклонным слипам. А мое «судно», находилось далеко от реки и фактически было зажато между беседкой и забором. Вытащить мою постройку из-за беседки не удалось. В эти дни, в Мохнецы, приехал мой двоюродный брат Эдуард. Мы с ним решили распилить плот на две части и дотащить до самого ближайшего водоема, а это был наш пруд, распложенный рядом с баней. Так и сделали. И даже половинки плота были очень тяжелые. Мы с Эдуардом вдвоем, с трудом, перетаскивали их к пруду. Там плот вновь сколотили и столкнули на воду. Оказалось, что он не может держать на плаву даже одного из нас. Что поделать, тогда инженерных знаний у меня не было, и затея полностью провалилась. А какие мечты были - поплавать по реке на собственном плоту!

Любовь к родной реке Медведица у меня сохранилась до сих пор. Я, с большим удовольствием, прихожу на берег, половить рыбу или просто полюбоваться, посмотреть на воду, подышать свежим воздухом. А как замечательно плюхнуться в речку после бани, прямо из парной? Красота!

Долг



Анна Николаевна Невская, родилась в семье московского мещанина Постникова Николая Петровича у 1908 году. В 1910 году семья переехала в город Тверь, где Николай Петрович работал главным бухгалтером на текстильном производстве у капиталистов Морозовых. Школу Анна закончила в Твери, а затем поступила в Московский центральный медицинский Техникум, обучение в котором завершила в январе 1929 года по отделению «Сестер Охраны Материнства и Младенчества». И уже в апреле этого года стала

работником детских яслей №8 в Твери в статусе старшей медсестры. Анна воспитывалась в большой и дружной семье. У родителей было 8 человек детей, которым внушалось быть по жизни честными, порядочными, добрыми и ответственными людьми. И Анна Николаевна начала свою трудовую деятельность со всей ответственностью и добросовестностью. Практически сразу стала активным членом рабочего коллектива, поэтому ее избрали председателем месткома.

В 1933 году Анна вышла замуж за Невского Серафима Викторовича и получила новую фамилию. В мае 1935 года у нее родилась дочь Виктория, а в октябре 1939 года сын Игорь. А в июне 1941 года началась Великая Отечественная война.



Как все медицинские работники, Анна Николаевна была военнообязанной.

Копия военного билета Невской А. Н.

Как мать двоих детей она не подлежала мобилизации. Обстоятельства сложились так, что мужа мобилизовали и он ушел воевать, немецкая армия приближалась к городу Калинину. В то время г. Тверь был

переименован в г. Калинин. И Анна Николаевна с детьми, вынуждена была эвакуироваться в деревню, в родное село мужа Мохнецы. В старом мохнецком доме жили четыре женщины: учительница Антонина Викторовна, ее слепая сестра Александра Викторовна, домохозяйка Олимпиада Федоровна и племянница Фаина Лебедева. Заработок в дом приносила одна Антонина, а тут еще трое, в том числе двое детей. Правда Анна Николаевна не осталась без работы. Медицинские специалисты были очень нужны и востребованы и в тылу. Очень скоро, по распоряжению Рамешковского райздравотдела ее назначили заведующей фельдшерским пунктом, который находился в деревне Боброво. Расстояние между деревней Боброво и селом Мохнецы два с половиной километра. По деревенским меркам путь не далекий. Оба населенных пункта находятся на берегу реки Медведица, но один на правом, а другой на левом. Переходить с одного берега на другой было нетрудно потому, что в деревне

Боброво сохранилась и еще работала старая мельница. По мельничной плотине и переходили.

Но были отдельные моменты, когда плотину открывали и переправа не работала. Чаще всего об этом предупреждали заранее и люди находили другие способы переправы. Летом это могла быть лодка или плот, а зимой ходили просто по льду. В конце концов, можно было остаться ночевать в медпункте или у знакомых. Время было военное, строгое. Неявка на работу считалась серьезным преступлением. Анна Николаевна Невская была очень добросовестным и ответственным работником. Она фактически несла ответственность за здоровье



Старая мельница.

нескольких населенных пунктов входящих в зону обслуживания Бобровского фельдшерского пункта. Ближайшая больница, где имелся врач находилась в селе Пальцево, расположенное от Мохнецов в шести километрах. Анна Николаевна не только принимала больных в фельдшерском пункте, но по плану посещала деревни с обследованием обстановки и

больных на дому. Деревни, в которых она работала, были, в основном, карельские. Карелы, как правило, знали русский язык, а между собой общались на родном, карельском. У Анны Николаевны, выросшей в Москве, знаний местного языка не было и поэтому иногда возникали казусные ситуации. Теперь их можно назвать смешными. Однажды, при обходе деревни, она постучала в дверь. Из-за двери услышала: « Кенон». Странно. В доме кино смотрят. В следующем доме все повторилось. У Анны возникли сомнения и она спросила у проходящей мимо женщины почему здесь все кино смотрят. Услышав рассказ, женщина рассмеялась и объяснила, что кенон по карельски кто там. В другой раз, Анна Николаевна пришла навестить больную женщину. Женщина уже выздоравливала, но еще не набралась сил и лежала в постели, а медичку встретила ее дочь, которая плохо знала русский язык. В семье, как раз зарезали поросенка и женщина, в знак благодарности, велела дочери пожарить свинину и угостить Анну. В то голодное

время жареная свинина представляла собой царское угощение, от которого нельзя было отказаться. Съев небольшую порцию, Анна сказала спасибо, а дочь хозяйки, из вежливости, предложила пожарить еще. Анна ответила: «не потчуйте, спасибо». Девушка не знала этого русского слова, а оно созвучно с карельским потти, что означает свинина. Она пошла к матери и говорит, что медичка еще потти просит. Мать ответила, чтобы дочь поджарила еще. Анна съела вторую порцию и стала повторять громче, чтобы ее больше не потчевали. Это услышала хозяйка, поняла в чем дело и объяснила дочери ее ошибку. И инцидент разъяснился. Бывали и другие курьезные случаи. Так, в одном доме ее угостили чаем. Выпив чашку, она уже хотела встать из-за стола, но ей налили вторую. Анна говорит: «Я не хочу», а ей отвечают: «Покажи жопку». Пришлось пить вторую чашку. Далее все повторилось вновь. Так бы все и продолжалось, но хозяйка догадалась, что Анна не знает местных обычаев. Оказалось, что если ты больше не хочешь чаю, то должен чашку перевернуть вверх дном и поставить на блюдечко. Дно – это и есть та самая «жопка». Разумеется работа медсестры с населением была намного серьезнее и смешные казусы случались редко. В условиях дефицита лекарств, мыла и многого другого, надо было заниматься профилактикой заболеваний.

Специфика работы в сельских условиях существенно отличалась от городских, в которых, до войны работала Анна Николаевна. Но она не жаловалась на трудности и терпеливо сносила всю ту огромную кучу забот, которые на нее свалились. Целый день на ногах, с утра пешком до работы, вечером обратно. Надо уделить внимание детям. Младший Игорь, только что от груди оторвался, старшая Виктория уже в школу рвалась. Проблемы были везде и на работе и дома. Но свой рабочий долг она несла с честью, с полной отдачей. Был такой случай, создалось чрезвычайное положение. Весной 1943 года, когда в реке Медведица, стала прибывать вода, шлюзы на мельничной плотине в Боброво открыли раньше, чем планировалось и без предупреждения. Вода стала прибывать быстро и грозила плотину разрушить. Теперь перейти на другой берег на мельнице было невозможно и Анна Николаевна об этом не знала. Она, как обычно, шла на работу, а тут преграда. Как быть? Не явиться на службу нельзя-это преступление. Ее принципы, понятия, порядочность, все говорило о том, что необходимо преодолеть возникшую преграду. Ниже плотины на реке стоял лед и по нему можно было перейти на другой берег. Но проблема оказалась в том, что теперь сверху льда большой массой текла вода, сбрасываемая с плотины и глубина потока

в большом доме моего деда, отца Виктора, жили тетушки - родные сестры отца - тетя Тоня, Антонина Викторовна Невская учитель русского языка и литературы в Бобровской школе и тетя Шура, Александра Викторовна Невская слепая. Хозяйство в доме вела Липочка, Олимпиада Федоровна Сорокина. Она жила в нашем доме с давних пор и была, как родная. Это сейчас у многих свои машины, да и дороги стали несравненно лучше, правда, по европейским меркам у нас не дороги, а только направления, но добраться в глубинку больших проблем нет. А тогда, путь до Мохнецов занимал целый день, иногда и больше. Было два пути: до Рамешек автобусом и 15 километров пешком, или до Лихославля на поезде, затем на попутке до с. Залазино и далее пешком через болото 7 км или через д. Ананкино 9 км по сельской дороге. В с. Залазино жил родной брат отца Павел Викторович Невский со своей семьей. У них можно было остановиться и заночевать.

В те времена, в реке Медведица, на берегу которой стоит село Мохнецы, было много рыбы, а раков водилось просто уйма. Бывало, пойдём купаться, и просто играючи по пятку раков из реки вытаскиваем. Раки были крупные и когда к ним приближались, они иногда стремились убежать, смешно пятясь назад, а иногда шли в атаку, растопырив клешни. Но мы их не боялись и даже иногда давали им возможность схватить клешней за палец. Было немножко больно, но терпимо. А рак, видимо в азарте, клешню не отпускал и так и оказывался у меня в руках. Купались тогда просто в трусах, в которых и бегали весь день. О плавках и понятия не имели. Так вот, пойманных раков в реке, заворачивали под резинку трусов и больше пяти завернуть было трудно.



На берегу, на песке, разводили костерок, благо сушняка вокруг валялось много, из шейки рака вытаскивали кишку, нанизывали его на прутик и в костер. Несколько минут на огне и рак покраснел - значит готов, можно есть. Вкусно было! На старой фотографии, запечатлен наш костерок на песке.

Жарим раков на костре.

Ну, это мы, пацаны. Кроме меня в Мохнецы часто приезжали мои двоюродные братья: Альберт, Эдуард, Александр и другие. Часто бывали мои друзья - товарищи. Хлебосольные тетушки принимали всех с радостью, поэтому, мальчишечья компания была, практически, всегда. Моя сестра старше меня на 4 года. И у неё в деревне складывалась своя компания - двоюродные сестры Ольга, Людмила и брат Константин. Они водили свои игры и забавы. Надо сказать, что у всех нас были и обязанности, такие как обеспечения дома питьевой водой, полив огорода и цветов в саду, колка дров и, для старших, уборка дома, мытье полов. Воду для самовара брали только из реки, на переезде. Там река, среди камней текла быстро, и считалось, что здесь она чище. Тащить ведро от реки было не близко и в гору. Соревновались, кто дольше не опустит его на землю. Воду для других хозяйственных нужд брали из колодца, а для полива и для бани из пруда, в котором бил ключ и вода была чистая. Общим делом для младших и старших являлось хождение в лес за грибами и ягодами. Однажды, гуляя по лесу, старшие, нашли дохлого енота. Он, видимо, погиб давно и уже начал разлагаться. Запах от него был неприятный. Кто - то подал идею - попробовать на тухлятину наловить раков. Говорят, что раки почуяв такой запах, который, якобы, им очень нравится, сами выползают на берег. Но только ночью. Тут их и собирай. Зацепили енота веревкой и притащили на берег реки, но пока подалеже от воды, чтобы раки не почуяли. Ловлю наметили на вечер.

Вечером собралась компания старших. Приготовили ведро для складирования пойманных раков и двинулись на берег Медведицы вверх по течению. Это место называется «Киши». Откуда взялось такое название - никто сказать не мог



«Киши» Фотография 1960 года.

Нас, пацанов, старшие с собой не взяли. Мол, маленькие еще гулять по ночам. Ушла эта компания, а мы, конечно, спать не легли. Решили ждать результатов. Тетушка Шура примостилась у открытого окна в спальне.

Сидела и слушала. Слух у слепой был отменный. Прошел час, затем другой. И вот, наконец, тетя Шура говорит, что слышит голоса возвращающейся компании. Вскоре и мы услышали их голоса, а затем появились и сами раколовы. Оказалось, что раки, почему-то, не захотели выползти из реки. Так провалилась затея ловить раков на тухлятину. И пришлось компании возвращаться домой ни с чем. Ну, а мы, мальчишки, продолжали вытаскивать раков просто руками при купании и жарить их на костерке. Вкусно!



«БАНДИТ»

Дело было в пятидесятых годах прошлого века. Я, шестнадцатилетний паренек, как обычно, приехал на летние каникулы в село Мохнецы, к своим тетушкам. Возможно мне уже исполнилось 17 лет, это в памяти точно не отразилось, но я тогда начал проявлять интерес к общению с девчонками. А в деревне все общение у молодежи проходило вечерами, на так называемом «пяточке». Тетушки не любили меня отпускать на такие гулянки, мол там взрослые парни могут и драку устроить, опасно. Но мне - то туда охота. И я придумал спать в беседке в саду.



Беседка. На пороге сидит дядя Арся

Из беседки, как стемнеет и тетушки улягутся спать, потихоньку удирал в село, на пяточок. Поэтому я приходил туда позднее всех. Так бывало неоднократно. Клуба в селе не было, поэтому и все развлечения для молодежи были вечером на пяточке. Он был устроен возле церкви, которая не работала, а служила для колхоза просто складом. Здесь были устроены скамейки. Собравшиеся пели песни, а чаще всего частушки в которых отражался местный фольклор. Электричества в то время в селе не было и главными музыкальными инструментами были гармошка да балалайка. Заводилой тогда был мой брат Константинов Константин. Он неплохо играл на этих инструментах.

Под звуки гармони или балалайки и пели, и плясали. Словом, было весело.

И вот, однажды, прихожу на пятачок, а там только один человек. Оказалось, что в этот день был праздник в деревне Денисово. Это пять километров от Мохнецов и все ушли туда. Мне, разумеется, захотелось посмотреть на праздник. На ногу был спор, все-таки спортом занимался, и я пошел в это Денисово. Было уже темно, но дорогу хорошо освещала луна. Надо сказать, что идти пришлось мимо кладбища, а про кладбища всегда такие рассказы со страхами. А, потом, дорога спускалась к речке Яблонька, на мост. Место, заросшее кустами, низина, славилось тем, что там часто видели волков. И, вообще, место нехорошее. Но я молодой и крепкий паренек, в телогрейке, тогда модная одежда была. Словом, что с меня взять. Я себе говорю, что иду и не боюсь. Подхожу к кладбищу и, вдруг, вижу там огонек мелькнул. У меня все похолодело. Я быстро перешел на другую сторону дороги, подальше от кладбища и ускорил шаги. Сначала слева было поле, а затем начинались кусты вдоль дороги, а за ними лес. Подхожу к кустам, уже расслабился и вдруг оттуда раздался сильный шум, треск, что-то черное взвилось в воздух. Не помню, как очутился на другой стороне дороги, буквально одним прыжком. Оборачиваюсь и вижу, что из кустов вылетела большая птица. Может быть утка-кряква. Там в кустах были старые ямы, где добывали глину для изготовления кирпичей при строительстве Мохнецкой церкви. Увидев, что это всего лишь птица, и нет никакой опасности, я полностью расслабился и все страхи исчезли. Иду дальше, весело насвистываю и вдруг вижу, что, от мостика через речку, на меня движутся две белые фигуры. А мне уже не только не страшно, а даже смешно. Я шел им навстречу и, наверно, громко засмеялся, потому, что не испытывал никакого страха. Стало даже интересно, что это за люди, откуда взялись и почему в белом? Покойники что -ли на кладбище возвращаются с прогулки? Я даже, нарочно, направился прямо на них и тут вижу, что белые фигуры быстрым шагом, почти бегом двинулись от меня, в поле, а затем скрылись в лесу. Так, смеясь, я перешел мостик и стал подниматься в горку к денисовскому полю и вижу, что мохнецкая ватага движется с песнями мне навстречу. Праздник в Денисове уже закончился. Я присоединился к ребятам и мы, вскоре, вернулись в Мохнецы на свой пятачок. Гляжу, а здесь на пятачке, на скамейке сидят две фигуры в белом и с дрожью в голосе всем рассказывают, как у речки Яблонька на них напал страшного вида бандит и они бежали от него по полю и лесу и с трудом спаслись. Это оказались две дачницы из Ленинграда (тогда Сан-Петербург так назывался). Они были одеты в модные, по тому времени, белые плащи. Все ахали и сочувствовали этим женщинам, а я не стал признаваться, кто этим «бандитом» был. Мне их тоже было жаль. Но все это случилось под

влиянием рассказов о «нехорошем» месте. Это как раз там, где мы встретились.

ЩУКА

Было это лет 50 назад, а может и поболее. В свою родную деревню, а точнее село, Мохнецы я часто приезжал летом. Дом еще был «живой». Меня с радостью встречали мои тетушки - тетя Тоня- Антонина Викторовна , тетя Шура -Александра Викторовна и «домоправительница» Липочка - Олимпиада Федоровна. Хозяйство у них было простое, так что особой помощи не требовало. Разве, что по плотницкой части или по электрике. Электричество в доме появилось только в 1958 году. До этого обходились керосиновыми лампами. И почти всю электропроводку внутри пришлось делать мне.

В Мохнецы я приезжал не только к своим дорогим тетушкам, но и к любимой речке Медведице.



Река Медведица в теплый июльский день 2014 г.

Там ловил пескарей, ставил переметы, ходил со спиннингом. В то время жил в Мохнецах пожилой мужик Егор Пескарев по прозвищу Пескарь. Тоже любитель рыбной ловли. Ему больше нравилось ловить щук на живца. А в качестве живца чаще всего использовали пескарей. В реке их было множество. Для «охоты» на щуку делали длинную удочку из тонкого, стройного дерева, на большой крючок насаживали пескаря и закидывали в омут, в ямку, где чаще всего водились щуки.

Так вот пошел я однажды со спиннингом вниз по Медведице. Эти места по местному называются «дуленки». Иду, бросаю блесну по ямкам, по омуточкам, смотрю на берегу у большой ямы, сидит с удочкой Егор - Пескарь. Увидел меня Пескарь и стал ворчать, что мол, ходят тут со своими железками - только рыбу пугают и настоящим рыбакам мешают. Ну я Пескарю говорю, что в яму блесну бросать не буду, а пройду краешком противоположного берега и двинусь дальше. Там мель была, и Егор не стал возражать. Говорит - бросай свою железку, там все равно рыбы нет. Она в яме живет. И, что рыба дура на железку кидаться. Я сделал пару забросов по мели. Пусто. Пескарь злорадствовал - так и быть должно. Но на третьем забросе блесна, будто за что-то зацепилась, а ведь там чистый песок. Я поддернул леску и тут понял, что блесну схватила крупная рыба. Поняв, что попалась, она завертелась колесом, пытаюсь сорваться с крючка. Блесну щука, а это была она, заглотила капитально, так что вытащил я ее на берег без проблем. Большая, хорошая щука килограмма на полтора. За этой, радостной, операцией я, конечно, не видел, как реагировал на мой успех Пескарь, а когда сам успокоился, то услышал его крики. Он кричал, что эта щука оторвала у него несколько крючков, и что он тут ее сторожил уже давно, а я со своей железкой все испортил. В завершение он, от злости, сломал о колено свою удочку, бросил в реку и побежал в село. Мне, конечно, было немного жаль Пескаря. Но тут уж кому больше повезет. Мне в этот раз повезло. И, кстати, дома, на старинном безмене, щуку взвесили. Ее вес оказался равен 4 фунтам, (для справки -1 ф=400г. Тогда, вес рыбы, в граммах, составил 1600г.) Хорошая щука была и вкусная.



БАНГИЕВЫЕ ВОДРОСЛИ

Моя любимая деревня- Мохнецы. Здесь жили мои предки и родился мой отец. В округе, в лесах, по ручейкам и старицам водится много разной дичи. В былые времена, особенно много водилось водоплавающих. Рай для охотников. Даже мой отец, сугубо мирный человек, и тот, до войны имел ружье. Мне ничего не рассказывал, но вероятно на охоте бывал. Особо заядлыми охотниками были сыновья о. Виктора: Павел, Арсений и Константин. Арсений с войны привез прекрасное ружье фирмы «БСА три кольца». Это была курковая двустволка с удлиненными стволами. Так называемое «садовое» ружье. Специально для стрельбы по высоко летящим птицам. Сам Арсений, в послевоенное время, много охотился в Мохнецах и даже держал охотничью собаку. Это был рыжий сеттер по кличке Бриан. Потом Арсений стал плохо видеть и перестал охотиться, а ружье хранилось в мохнецком доме. Он разрешал мне брать ружье для

охоты с одним непременным условием- стать членом общества охотников. Что я и сделал. Ну и понятно, что охотиться разрешалось в определенное время.

На фотографии я с дядиным ружьем.

С охотничьими боеприпасами, в то время, было не просто. Жили не богато и покупать было дорого. Порох, бездымный, добывали из винтовочных патронов, благо после войны это не было дефицитом. Дробь делали сами. Свинцовую оболочку от телефонного кабеля резали на кусочки и клали на сковородку. Затем брали вторую сковородку, чуть поменьше, и положив ее сверху, делали ей вращательное движение, прижимая к первой. Дробь получалась не очень

круглая и неравномерная, но другой не было и нас она устраивала. Пистоны, все-же покупать приходилось и немного дымного пороха. Гильзы использовали многократно. Установив в гильзу пистон, засыпали в нее немного дымного пороха, для лучшего воспламенения, далее строгую дозу бездымного. Для этого использовали специальную мерку. Пыжи делали из старого валенка. Так вот ходил я с дядиным ружьем на охоту только по уткам. На боровую дичь без собаки не перспективно. К

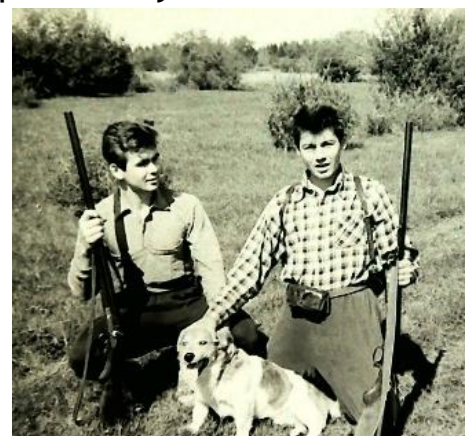

Перед охотой

этому ружью пришлось приноравливаться. Било очень кучно, поэтому по близкой цели часто мазал. Когда понял, то стал отпускать уток на 50 - 70 метров и стрелял удачно. Бывало, что на охоту ходил не один. Иногда приезжали друзья - охотники и двоюродный брат.

На охоте всякое случалось. Охотничьи байки всем известны. Там сочетаются и фактические случаи и вымысел. И со мной то же бывали разные случаи. Расскажу об одном. Приехал ко мне в деревню мой товарищ Пашка, обновить купленное ружье - бескурковую двустволку ижевского завода. А тут и братишка заявился. Понятное дело - начался сезон осенней охоты на водоплавающих. Отправились мы ранним утром вдоль правого берега Медведицы по заводям. Вечером видели в той стороне стаи уток, а теперь протоптали приличное расстояние, такие места, заводи, только утке и кормиться, но пусто. На охоте расстраиваться не принято. Перебрались на левый берег и пошли в обратном направлении. Там были старицы - остатки древнего руса реки. В них утки то же жировали. Прошли одну, вторую, третью. Пусто. Уже деревня на виду. Впереди оставалась маленькая старица, на которую надежды практически не было. У меня и у брата ружья курковые. Мы курки спустили и ружья на плечо, а у Пашки бескурковка, готовая к стрельбе. Только на предохранителе. Идем разговариваем. Брат тогда еще студентом был. Учился в Твери в университете на естественно - географическом факультете. Он нам про всякие растения рассказывал. И говорит: « Сейчас я вам в этом водоемчике бангиевые водоросли покажу». Подошли мы к старице почти вплотную и вдруг оттуда со страшным шумом взлетает стая уток крякв. Штук 8 наверно. Мы за ружья. Пашка, как нес ружье подмышкой, так и выпалил из обоих стволов, можно сказать, в землю. А мы с братом пока скинули ружья, взвели курки и то же вслед стае выпалили из обоих стволов. Серьезная канонада получилась, но ни одного трофея и даже перьев. Так и вернулись домой с пустыми руками. Дядька Арсений встретил нас на берегу. Говорит, что подумал военные действия начались, столько стрельбы. Ну он известный шутник был.

ЧАСТЬ 2
КАЛИНИН- ТВЕРЬ, РАМЕШКИ, ШЕЛОМЕЦ



Г. Тверь, старый мост

ДВА КУСОЧКА ХЛЕБА

Прошло более семидесяти лет после окончания Великой Отечественной войны и на земле осталось уже очень мало участников войны, ветеранов. Мало осталось даже тех, кто родился перед самой войной и все ее тягости переносил в самом детстве в тылу. Им, «детям войны» уже под 80 лет и таких осталось немного. Молодые поколения, не испытывавшие трудностей жизни тех времен, не всегда понимают, как это было. Иногда приходится слышать выражение: «Не сорок первый». Понятно, по какому поводу это говорят недовольные молодые. А мы, «дети войны», пережившие военные и послевоенные трудности, многое помним. Для примера расскажу один случай, или, вернее, эпизод, из тех времен. Шел 1947 год. Как оказалось, это был самый голодный послевоенный год. Отец только недавно вернулся из армии. Страна, израсходовав резервы на победу, жила трудно. Все жили трудно. Зарплата у родителей была мизерная, да еще приличную часть денег нужно было отдавать государству в займы, под облигации. Эти деньги шли на восстановление народного хозяйства. Все основные товары и продукты были по карточкам. И хлеб тоже был в дефиците. Когда вся наша семья садилась за стол, то мама делила хлеб. Себе кусочек, сестре кусочек, мне кусочек, а отцу два кусочка. Я спросил у мамы, почему нам по кусочку, а отцу два? Она мне ответила, что папа мужчина и ему нужно больше сил. Я подумал и сказал: «Но я ведь тоже мужчина». Мама улыбнулась и ответила, что учтет мое замечание. В следующий раз, за столом мама дала мне также, как и папе два кусочка хлеба. Только они оба были очень тоненькие, но два. И я, не заметив мамину хитрость, был удовлетворен. Это теперь принято есть хлеба мало или обходиться вообще без него. А тогда хлеб был, по-настоящему, «всему голова». И, любая, даже пустая, похлебка с хлебом, позволяла утолить голод.



РАДИО

Однажды, после занятий в школе, а учился я тогда в 7 классе, прибегают ко мне мой друг и одноклассник Робка. Его дом находился по соседству. Я, в это время, сидел и размышлял начинать уже делать домашние задания или пойти погулять? Так вот, Робка вдруг прибежал ко мне и сделал экстренное и чрезвычайное сообщение: «Представляешь, Гарька, Рудька Зайцев радиоприемник сделал в спичечном коробке! И я в наушник Москву слышал!». Рудька был, у Робки, соседом по дому, правда был старше нас и учился уже в 10 классе. Рудька учил физику, у нас ее еще не было, и имел представление о распространении электромагнитных волн. Учитель физики рассказал, как сделать простейший детекторный радиоприемник. Схема приемника была предельно проста: катушка из проволоки наматывалась на коробок и представляла собой колебательный контур. Для этого, параллельно катушке, присоединялся конденсатор. С одной стороны, подключалась антенна (длинный медный провод, натянутый между домами), а с другой- заземление, в качестве которого, мы использовали батареи отопления. Далее, через детектор, тогда он был кристаллический, подключались наушники. Слышно было только одну станцию, работающую на длинных волнах-Москву. Громкость зависела от длины антенны. Чем длиннее антенна, тем сильнее сигнал.

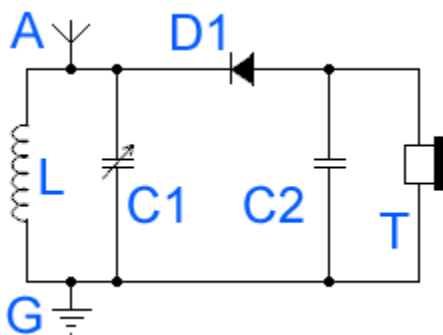

На, приведенной схеме, конденсатор $C1$ переменный для настройки на несколько станций, и установлен $C2$, для лучшего звучания. Наша схема была проще. Конденсатор и детектор прятались внутри коробка, а кристаллический детектор нужно было настраивать, отыскивая на кристалле рабочую точку.

Происходило это в 1953 году. Конечно, радиопромышленность СССР уже давно выпускала ламповые радиоприемники. Стоили они дорого и были не для нас. Мы ходили на них смотреть в соседний магазин- военторг, как красиво у них светилась шкала при включении. Особенно запомнился радиоприемник «Звезда», выполненный в виде чаши. А мы с Робкой сделали такие же детекторные приемники, как у Рудьки и наслаждались звуками единственной станции. Ведь это мы сделали своими руками! Однако, не так все было просто. Проволоку еще можно было найти,



Радиоприемник "Звезда".

наушники, тогда, были у многих, а вот конденсаторов и детекторов у нас не было. В то время, каждый выходной, на пустыре за Тверцой (это район в городе Калининe, устраивали вещевой рынок. В народе «барахолка». Теперь такие рынки называют «блошиными». Мы, ребята, иногда там бывали, было интересно. Там, чаще инвалиды, вернувшиеся с войны, выкладывали на брезент всякую мелочь, в том числе и радиодетали. Вот там мы и отыскивали, заветные, конденсаторы и

детекторы. Купили по дешовке.

Летом этого года, находясь в старой деревне Мохнецы, это родина отца, я на чердаке обнаружил два детекторных приемника. Один самодельный, а другой, промышленного производства. Оказалось, что детекторными радиоприемниками интересовались еще в свои молодые годы, в начале 20 века, и отец, и его братья. Правда отец видел мой коробок-радиоприемник, но ничего не рассказал, что этим они занимались еще в юности.

А ведь мы были довольно продвинутыми среди сверстников и учились неплохо и спортом занимались. Но, видимо, такая, послевоенная обстановка действовала. Во время войны, вообще все радиоприемники у населения отобрали, чтобы люди ничего лишнего не услышали, а только то, что вещало московское информбюро. И после войны, некоторое время, еще действовали строгие правила. Чтобы иметь дома радиоприемник, необходимо было получить специальное разрешение. У нас в квартире висел только один репродуктор «Рекорд», черный бумажный блин. Первый телевизор КВН 49 появился в нашей коммунальной квартире у соседа Воробьева. Перед маленьким экраном была установлена линза, для



КВН 49

увеличения изображения. Перед этим телевизором, для просмотра кинофильмов, усаживались почти все жители квартиры. В то время у нас не было ни холодильника, ни пылесоса, ни радиоприемника, а первый телевизор «Авангард» появился году в 60-м.

ЗНАКОМСТВО С ЭЛЕКТРИЧЕСТВОМ

Из эвакуации, в город наша семья вернулась в 1944 году, зимой. В семье было 4 человека: я- Игорь, или, как меня все звали Гарик, моя сестра Виктория (Вика), мама Анна Николаевна (Ганна) и Скачкова Анна Николаевна. Она, до войны была приглашена к нам в няньки, а теперь просто жила вместе с нами и помогала маме по хозяйству.

Мне уже исполнилось 5 лет и по деревенским меркам был почти самостоятельным. Но город- есть город и нужно было эти городские условия и особенности осваивать. Трудно было обойтись без ошибок и у меня они, конечно, тоже встречались. Наверно было много всяких мелочей, которые в памяти не остались. А, вот, как я близко с электричеством познакомился- это было круто. В деревне, тогда, электричества еще не было. Туда оно дошло только в 1959 году! До войны я был слишком мал, чтобы понять есть электроэнергия или нет. Зато в пять лет оно меня очень заинтересовало. Висели лампочки, которые светились если их включить, нагревалась электроплитка. Электрического утюга у мамы тогда еще не было. Так вот. Плитку включали в розетку и она нагревалась. Значит там что-то есть. Это надо проверить. Гуляя во дворе я нашел выброшенную кем то розетку, вернее ее часть с контактами. Такая же стояла у нас на стене. Я подумал- если есть два контакта, то их нужно соединить. Найти кусок медной проволоки не составляло труда и вскоре контакты были соединены, а от них сделал два торчащих провода, напоминающих вилку, как у электроплитки. Итак, мой



Пробка для электрощитка

прибор был готов и я воткнул его в розетку на стене! Произошло что-то ужасное- из розетки полетели искры и свет в квартире погас. Я понял, что так делать нельзя, выдернул свою самоделку из розетки и скорее ее спрятал. Вечером пришла с работы мама, увидела, что света нет и послала меня за электриком. Электриком в доме была крупная, усатая, женщина, которая жила в четвертом подъезде. Пришлось мне туда идти и звать ее на помощь. У женщины -электрика был единственный прибор для проверки-простая лампочка с двумя проводами. Она поторгала проводами в клеммы входного щитка и обнаружила, что лампочка после пробки (предохранителя) для наших комнат, не горит. Вывернула пробку, намотала там тонкую проволочку и ввернула ее на место. Это был, так называемый «жучок». И свет у нас загорелся. Ура! Значит, своим экспериментом я сжог только предохранитель. Там и до этого, вероятно,

тоже, стоял «жучок» так как с новыми пробками тогда был большой напруг. И я сделал для себя серьезный вывод, что с электричеством не шутят!

ИГРА В СТУКАНА

А вы знаете, что такое игра в стукана? Полагаю, что об этом знают только люди моего поколения, да и то, далеко, не все. А это игра на деньги, на маленькие деньги, в которую играли ребята во дворе. Да, и откуда у ребятшек деньги. Так мелочь. Вот на мелкие монеты и играли. Суть игры следующая: на земле проводили две черты. В середине первой черты клали монеты друг на друга- столбиком. Сколько участников- столько и монет. Заранее договаривались, какой номинал должен быть у монет. Например, все ставили по 3 копейки. От второй черты, которая располагалась метрах в 3-х от первой, бросали жетон. Жетон, это стальной или свинцовый кружок, диаметром, примерно 6 см. Играют одним жетоном. Его бросают от второй черты, стараюсь попасть в столбик монет. Где жетон ляжет проводят небольшую черту. Бросают по очереди в зависимости от положения поставленных монет, начиная с нижней. Если кто-то попадет в монеты, то ему положено бросать еще раз. Все монеты устанавливаются «решкой» вверх. Если, при попадании в столбик, какая-то монета перевернется вверх орлом, ее забирает бросавший. Далее начинают стучать по монетам жетоном, бросая его вниз с небольшого расстояния. Если от удара монета перевернется и ляжет орлом вверх, ее забирает бьющий. Если монета не перевернется, жетон передается следующему игроку, черта которого следующая, полученная от броска жетона со второй черты. Играют до тех пор, пока все монеты не перевернутся. Выигрывает тот, кто сумел больше перевернуть монет. При желании, игру повторяют. Почему я вдруг вспомнил про давно забытую игру? А потому, что когда мы вернулись в город из деревни, из эвакуации, то я стал выходить во двор дома погулять. Развлечений, как теперь, тогда для детей никаких не было, вот и играли в те игры, которые знали. Однажды, вышел я во двор, смотрю ребята бьют какой-то железкой в землю, а оттуда монеты вылетают. По началу, я просто не увидел, что монеты уже лежали на земле. Заинтересовался, подошел поближе и стал наблюдать за игрой. Вскоре понял в чем ее суть и сам решил сыграть. В кармане были какие-то монетки. Характерным было то, что, ударяя жетоном по монетке, ребята произносили нецензурные слова, чаще «у б...» или «ё.....». Я быстро этому научился и тоже стал повторять услышанные ругательства. Не имея опыта, я вскоре, все свои монетки проиграл и пошел домой. Квартира у нас была коммунальная. По началу в ней жили

только две семьи. Половину занимали мы- Невские, а другую половину Митюревы. Жизнь, тогда, была проще. Телевидения не было и чтобы занять время, вечером часто играли в карты в простого дурака. И вот, сидим мы у Митюревых, играем в карты.

В дурака меня научили играть еще в деревне. И тут, когда я бил своей картой чужую с размаха, у меня вырвалось, услышанное при игре в стукана, матерное слово. В комнате, вдруг, наступила тишина. Все замолчали и стали переглядываться. У меня, где-то в подсознании, появилась мысль, что я сделал что-то не то. Очень хорошо, что Вера Тимофеевна Митюрева, хозяйка их половины, где мы играли в карты, очень деликатно меня поправила. Она поняла, откуда я набрался таких слов, сказала, что так говорить не надо, что это нехорошо. Это была моя вторая ошибка, после первой, совершенной при знакомстве с электричеством, при освоении жизни в городе.

ИТРКА

Дом, в котором мы жили в городе назывался ИТРКА. Он был построен в 1934 году для инженерно-технических работников. Отсюда и название. Дом построили из красного кирпича. В нем были только трех и четырех комнатные квартиры с высокими, три с половиной метра, потолками. Ведь в них должны были въехать высокообразованные люди. В каждой квартире имелась, рядом с кухней, еще одна маленькая комнатка, предназначенная для прислуги. В доме имелось пять подъездов. В целом дом построили пятиэтажный, но один подъезд сделали шестиэтажным. Планировали установить лифты, для которых и место отвели в подъездах. Лифты были положены только в домах не ниже шестиэтажных. Однако, что-то не сработало и лифты не поставили. Так и осталось между лестницами большое пустое пространство. Вероятнее всего не хватило денег. И квартиры в доме сразу стали коммунальные. Желающих получить там жилье, оказалось много и пришлось квартиры поделить. Мой отец, как молодой специалист, получил ордер на жилплощадь размером 29 квадратных метров в квартире №49 на четвертом этаже. Вторую половину этой квартиры заняла семья Л. А. Митюрева.

Дом был оснащен центральным отоплением. В городе оно еще отсутствовало и ИТРКУ подключили к котельной, расположенной рядом, бани.

Во время войны отопление было отключено и трубы, оставшиеся без воды, быстро сгнили. Печное отопление в доме не было предусмотрено и

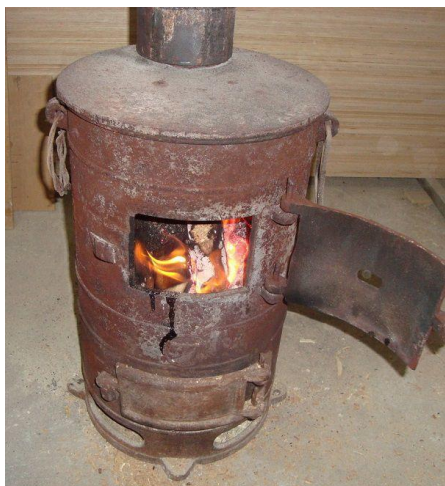

Печь- буржуйка.

люди установили в комнатах «буржуйки». Это были небольшие печки, сваренные из стальных листов, а трубы от них, выводили в окна. За период нашего отсутствия в городе, в наши комнаты вселились чужие люди. Они не имели, разумеется, никаких документов на жилплощадь, поэтому, по нашему требованию, съехали. К нашему приезду они освободили одну комнату, а, примерно, через месяц, и вторую. Вернулись мы в город из деревни, зимой. Нужно было топить буржуйки, поэтому купили дрова.

Пилили их прямо в подъезде, сами, а колоть наняли молодую, крупную женщину. Она, тоже, дрова колола в подъезде. Вы представляете,

какой стоял грохот, но никто не возмущался, все понимали, что это жизненная необходимость. Когда эти печки топили, с соединений между дымовыми трубами, капал деготь, поэтому там подвешивали консервные банки, для его сбора. Пока печь горела было жарко, а затем температура быстро падала. Для поддержания температуры, старались делать так, чтобы горение было медленным и долгим.

С этими буржуйками зиму мы пережили. А весной, домоуправление взялось за восстановление теплоснабжения. Копать траншеи, чтобы заменить трубы, пригнали пленных немцев. Работали они слаженно и довольно быстро. У Высоцкого В. С. «немцы пленные меняли хлеб на ножики», а у нас они предлагали игру- шарики на резинке. Одеваешь петельку на конце резинки на палец, отталкиваешь шарик от себя, а он возвращается. Все просто. Но меняли не на хлеб, а на деньги.

Вскоре траншеи закопали и в следующую зиму мы уже жили, как белые люди с центральным отоплением.

В войну дом почти не пострадал. В него попал один, случайный снаряд, который повредил балкон на втором этаже в первом подъезде. В этой квартире жил музыкант, аккордионист Владька Дьяконов.

В ИТРКЕ прошла вся моя молодость. Я получил свою, отдельную квартиру только в 33 года. И, конечно, в этом большом доме жило много товарищей и друзей, одноклассников и просто соседей. Среди жильцов ИТРКИ были и очень известные люди. Например, в третьем подъезде жил Владимир Модестовч Брадис составитель известных таблиц. В четвертом подъезде жил известный радиоинженер. Он сам собрал телевизор, первый в Твери, сигнал на который получал со специальной антенны, из Москвы. Прекрасное было время!

СЧАСТЛИВЫЙ СЛУЧАЙ

В жизни, иногда, случаются чудеса. Мы все хотели бы, чтобы произошло что-то необыкновенное, чтобы осуществилось то, о чем мы думали, мечтали. Реальных возможностей для того, чтобы мечтания сбылись, практически, не было, но вдруг произойдет чудо? В далекие послевоенные годы страна начала восстанавливаться из разрухи. Всем было трудно, и наша семья также несла все тяготы того времени. Самый голодный был 1947 год. Продукты получали по карточкам, а за любым товаром, будь то мыло или спички, стояли огромные очереди. Причем, в одни руки можно было купить строго ограниченное количество того, что продавали. Женщины, стоящие в этих очередях, часто просили нас, мальчишек и девчонок, постоять с ними вместе, чтобы получить товар в двойном размере. А за это расплачивались с нами, чаще всего, деньгами на мороженное. Отец, вернувшись с фронта, осваивал новую профессию финансиста, мама работала медицинской сестрой. Чтобы прокормить семью из 4-х человек, а нас, детей было двое, она брала дополнительную работу на дом, шила и вязала рабочие рукавицы, изготавливала и раскрашивала самодельные игрушки для яслей и детских садов. В этом ей помогала вся семья. В память о том времени у меня остались самодельные елочные игрушки. Мама их сделала из скорлупы куриных яиц.

Все тогда было в большом дефиците, особенно продукты питания. И одежда тоже. Мама давно мечтала о новом зимнем пальто. Старое уже очень истрепалось. Была только одна надежда, мечта - выиграть по облигации. В те времена, государству для поднятия экономики страны, были нужны деньги. Для этого правительство выпускало облигации государственного займа, которые все работающие обязаны были выкупать. Часть этих денег можно было вернуть, если облигация выиграет. Розыгрыши проводили каждый месяц и таблицу, с результатом, печатали в газете. Все ждали момента, когда появится таблица с

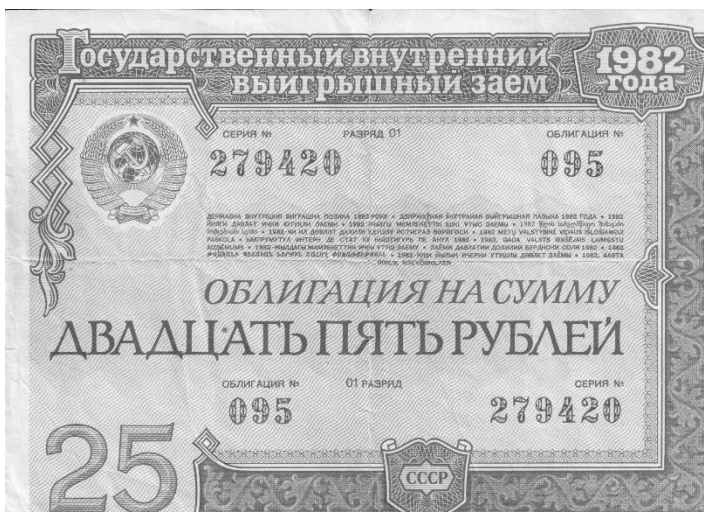

Облигация внутреннего займа.

номера выигранных облигаций и получив газету, скорее сверяли свои номера, надеясь на выигрыш. У всех на руках были целые пачки облигаций различного номинала. Выигрыш зависел и от номинала, и от суммы денег, указанных в таблице.

И вот, однажды, в тот день, когда все ждали появления таблицы выигрышей, мама проснувшись утром сказала, что

во сне увидела номер облигации, которая выиграла тысячу рублей. Сон был настолько явным, что она запомнила номер и записала его. Затем она достала пачку своих облигаций и, к удивлению, в них нашла записанный номер. Облигацию отложили и стали ждать таблицу. Как теперь говорят - вы не поверите, когда пришла таблица, то в ней, среди выигравших, оказался приснившийся маме номер, который выиграл тысячу рублей! Это была какая-то мистика. Мы все радовались нашему счастью. Все оказалось правдой. Мамина облигация выиграла тысячу рублей и на эти деньги было, наконец, куплено ей новое зимнее пальто. С научной точки зрения этот случай доказывает, что мысли могут передаваться на расстояние. Все это я не выдумал, а являюсь свидетелем счастливого случая, можно сказать - чуда.

О МИХАЙЛОВО- ПРУДОВСКОМ ПЕДАГОГИЧЕСКОМ ТЕХНИКУМЕ

Статья в Рамешковскую газету «Родная земля».

Некоторое время назад у меня появилось желание собрать все имеющиеся сведения о своей родне по отцовской линии. Дело оказалось непростым потому, что сам уже давно пенсионер, а старшего поколения, кто мог бы рассказать о близких, уже не стало. Правда, я уговорил своего отца написать воспоминания. Он был последним из того поколения. Его записки очень помогли мне в моих поисках. В результате были написаны и изданы две книги - «Взгляд в прошлое» и «Корни и ветви родового дерева». В этих книгах рассказывается о моем деду, невинно осужденном и умершем в ссылке священнике Мохнецкой церкви Успенья Пресвятой Богородицы Викторе Арсеньевиче Невском, о его семье, о детях и внуках. Все дети о. Виктора получили образование в различных учебных заведениях Твери. Но имеется достоверный факт, что некоторые из этих детей учились в Михайлово-Прудовском педагогическом техникуме имени Луначарского. Он находился на территории современного села Кузнецово, расположенного недалеко от п. Рамешки. Об этом, в своих воспоминаниях, пишет мой отец. Он сам там, некоторое время учился вместе с братом Константином Викторовичем. Там же училась и сестра отца Агриппина. В архиве отца я нашел несколько фотографий.

На фото тех времен студенты Михайлово-Прудовского педагогического техникума.



Ранее в этом месте располагались два населенных пункта, разделенных ручьем. Это деревня Кузнецово и Михайлово- Прудовский погост. Так вот при одной из церквей погоста, а там их было две, существовала школа, которую после революции, преобразовали в педагогический техникум. Об этом писал мой отец и об этом имеются скудные сведения в интернете.

В техникуме работали и московские преподаватели. Годы были голодные и на селе прокормиться было легче, чем в Москве.

На фото студентки Прудово-Михайловского техникума А. Абрамова и А. Герасимова. Снимок примерно 1921 года.



Теперь на этом месте есть только село Кузнецово, территория которого охватывает и бывший Михайлово- Прудовский погост. Вот и все сведения, которыми я располагаю, а хотелось бы больше знать об этом учебном заведении.

Правда есть еще одна фотография, можно



сказать современная.

На фотографии запечатлена встреча бывших студентов Михайлово- Прудовского педагогического техникума, которая состоялась в 1960 году.

Надеюсь, что кто ни будь узнает себя или родственников на фотографиях и что-то вспомнит о техникуме и о его судьбе.

Невский И. С. isnevskiy@yandex.ru

Возродятся ли деревни?

Как живут деревни в средней полосе России и, особенно в северо-западной зоне? А, вернее, как выживают? Наши деревни, о которых речь пойдет, расположены в Тверской области. Природа здесь красивая. Леса, реки и речушки издавна привлекали к себе людей любящих и умеющих работать на земле. Правда, земля здесь не очень щедрая. Суглинистая почва не располагает к богатым урожаям, но если хорошо потрудиться да навозцу не пожалеть, то и результат будет неплохим. Вот и народу и деревень в этих местах раньше было предостаточно. Селились больше по берегам рек да вдоль большаков, но и не только. На моей памяти, в пятидесятые годы прошлого века, в наших краях еще много было деревень и, соответственно, народу. Хотя и война многих покосила. А потом села и деревни начали исчезать. Старики уходили в мир иной, а молодежь уезжала в города. Деревни пустели, и прежде всего не стало тех, к которым и дорог то фактически не было, такие как Озерецкое, Емельянцево, Мошницы, Тюрево-ловцово, Погары, Григорово. А сколько было брошенных, никому не нужных домов. Я помню, как в деревне Григорово пытались продать последний оставшийся дом за смешную цену. Хотя и дорога туда была сделана и места красивые, грибные и ягодные и речушка Малица рядом. А жителей уже не стало. Надо сказать, что в советское время нельзя было официально купить дом в деревне. Один руководящий работник высказался, что дом купить можно, а землю под домом нельзя. Поэтому только на вывоз. А в городах было множество людей, из тех, чьи корни остались в деревнях, и которые хотели иметь домик в деревне и работать в свободное время на земле и дышать там, хотя бы по выходным дням, чистым воздухом. Вокруг городов появилось огромное количество садово-огородных кооперативов, где горожане строили дощато-фанерные домики, осваивали бросовые земли, болота, выработанные торфяники. Сколько сил и энтузиазма туда, в эти огороды-сады вкладывали, когда гнили и исчезали брошенные дома в деревнях. И зарастали бурьяном, когда то ухоженные, огороды и поля, не один век кормившие, живших здесь хозяев. С большим опозданием власти частично прозрели и стали выделять землю всем желающим. Но крестьянство в былом виде уже не вернуть никогда. Колхозы и совхозы развалились, редкие фермеры нищают под бременем налогов и невозможностью нормально реализовать полученную продукцию. Многие из них разоряются. Для сельских жителей, которые еще в силе, работы нет. Разве только «халтура», работа по найму у редких «дачников». Вот и

появилось у меня здесь слово «дачник». Дальше это слово буду писать без кавычек. Дачники, это те, теперешние жители деревень, которые здесь не родились, а купили дом или взяли участок и построили дом. Они имеют жилье и прописку, регистрацию, в городе. Немногие из них живут в деревне постоянно, пенсионеры приезжают на летний сезон, на полгода, а работающие бывают по выходным дням и в период отпуска. Причем, что интересно, молодые, работающие и живущие ныне в городе выходцы из деревни, приезжая на выходные в свои дома, дачниками не считаются. Хотя фактически они такие же дачники, как и все. С одной стороны, слово дачник обидное, особенно для тех, кто только зимой не живет в деревне, а весь сезон с апреля по ноябрь, в поте лица работает на своем участке. А с другой стороны, вроде- бы оправдано - ведь многие приезжают в деревню просто отдохнуть, так как «пахали» в городе всю неделю, и труд у всех разный, бывает и тяжелый. Так хорошо это или плохо, что в деревнях появились дачники и с каждым годом их становится все больше? Местное, коренное население, как не прискорбно, редет. Зимой, даже в больших когда- то селах, мало светится огоньков в домах. Зато летом села и деревни оживают. На отдых, или на труд на земле, едут из города инженеры, врачи, специалисты в разных областях, что, несомненно, способствует развитию инфраструктуры села и вообще прогрессу. Основная масса приезжает на своих автомобилях, поэтому растут требования к состоянию местных дорог, что очень важно со всех точек зрения. Разрухи вокруг пока еще много. Зарастают лесом поля, а леса вырубают, умудряясь получать порубочные билеты даже в водоохранной зоне реки Медведица. Слабо медицинское обслуживание и снабжение.

В настоящее время усилиями дачников многие деревни оживают и даже возрождаются, как, например, Григорково, которое практически вымерло, а теперь там появились новые дома. Можно сказать, что в деревнях начинается новая, дачная, история.

РЕМОНТ СТАРОГО ДЕРЕВЕНСКОГО ДОМА

Вы купили домик в деревне. Это сейчас, с развитием сети дорог и массовой автомобилизацией, стало доступнее. Да и домики в деревнях часто сиротеют, когда их хозяева стареют и уходят в мир иной. Домики эти чаще всего старые и давно не ремонтировались. Новому владельцу приходится решать проблемы ремонта и, почти всегда, реконструкции, чтобы приспособить дом для своих нужд и пристрастий. Большинство

домов стоят покосившись на бок. Это значит, что там, внутри, с этой стороны имеется, или была, русская печка. Нижние бревна избы подгнили и печь своей тяжестью тянет дом в эту сторону. Фундаментов под печью



Так выглядел мой домик.

раньше не делали, а ставили снизу, в подполе, подпоры - несколько коротких столбиков. Итак, вы владелец домика у которого подтекает крыша и отсутствует фундамент. Он покосился на одну сторону. Сзади к дому пристроен двор, состояние которого еще хуже. Так с чего начать? Если вы сами не держали в руках такие инструменты, как топор, пила, домкрат и т. д., то вынуждены обращаться к «мастерам». Среди местных есть, конечно, мастера в полном смысле этого слова, но много и халтурщиков. Строительные фирмы за такие работы не берутся. Для них гораздо проще строить

заново. Надо сказать, что стоимость ремонта и перестройки, в конечном итоге, может оказаться выше, чем стоимость вновь построенного дома. Но, ремонт вы можете делать постепенно, не все сразу, и это получается, как бы, кредит без процентов. И при том, что-то вы, наверняка, сможете сделать сами. Хотя бы простейшие вещи - например, разборку, ставшего ненужным, двора. Решили начать ремонт? Давайте наметим последовательность работ. Я бы рекомендовал вначале разобрать двор, что бы он не мешал подвести под дом ленточный фундамент. Понятно, что это по плану второе. И третье - покрыть крышу. Хорошо бы, конечно, с крыши начать, но в дальнейшем, при устройстве фундамента и выравнивании дома, крышу может перекосить. Это основные работы, а дальше пойдет - наружная и внутренняя отделка, решение вопросов отопления, водоснабжения и канализации, расширение жизненного пространства - пристройки. Я уже не говорю о заборах - многие с них начинают, о парниках, бане. Оказывается, нужно много сделать, чтобы хорошо проводить отдых в деревне.

Разборка.

Это первый вид работ, который мы наметили. Однако, в моем случае, пришлось сначала сделать крышу. Она здорово протекала и латать дранку не было резона. В те годы, самым доступным материалом был шифер. Я лазил по крыше, а два старых местных жителя, подавали мне листы. В таком виде крыша простояла

более 20 лет. Поэтому я взялся за двор во вторую очередь. Сначала разбираем, если не нужен, двор. Здесь, обычно, трудностей не возникает. Нужна осторожность, соблюдение техники безопасности. С образовавшимся материалом поступают по-разному. Пускают на дрова,

вывозят на свалку или используют, как строительный материал, если бревна не гнилые. например, из этого материала сделал пристройку к дому. Получилось в два этажа. Внизу подсобное помещение, а наверху мансарда. И, все же, самой первой заботой, окажется строительство туалета, потому, что, разобрав двор, вы лишитесь некоторых удобств. К разборке следует отнести и вынос старой, русской печки. Едва ли вы захотите ее оставить в избе, места занимает много, а эффективность низкая. Печки клали из глины, поэтому они разбираются легко. Правда грязи и пыли, при этом, предостаточно. Подгоняете к окнам тракторную телегу, с местным трактористом договориться не составит труда, и грузите. А для отопления избы, в дальнейшем, либо кладут голландку, либо применяют электрообогреватели или, при наличии рядом газопровода, ставят газовый котел и делают водяное отопление.



Я,

Хорошо видно, в каком состоянии двор.

В те годы, простому инженеру, было сложно выкроить деньги на строительство и на материалы. Но были руки и голова. Поэтому делал все сам и из материала от разборки двора, как уже упоминалось выше, сделал пристройку, которая служит до сих пор. Поскольку я не строитель, по образованию, то пользовался, в работе, рекомендациями специалистов. Особенно полезными оказались книги А. М. Шепелева «Как построить сельский дом» и «Печи и камины». Еще раз хочу напомнить, что при строительных работах очень важно соблюдать технику безопасности.

Фундамент

Здесь не ставится цель подробно описывать технологию устройства фундамента. Чаще всего, под деревянными, старыми, домами делают

ленточный фундамент. Его главная цель - оторвать бревна сруба от земли, а значит, от влаги, для того, чтобы они не гнили. Сруб, аккуратно

вывешивают домкратами, нижнее, подгнившее бревно, а вернее весь венец, удаляют и образовавшуюся пустоту закладывают кирпичной кладкой или делают опалубку и заливают бетоном. Технология работ должна соответствовать строительным рекомендациям. К сожалению, при вывешивании сруба, происходит некоторое смещение бревен между собой и во мху между бревнами появляются зазоры. Это приводит к ухудшению теплоизоляционных свойств строения и дом становится «холоднее». Поэтому, после подведения ленточного фундамента, дом обшили вагонкой. Это позволило компенсировать потери тепла и улучшить внешний вид. Вагонку снаружи, конечно, покрасили. В таком виде дом простоял до 2014 года.

Крыша

Крыша - это один из наиважнейших элементов дома. Раньше говорили: «Не столько строй - сколько край». Если крыша не течет и через уплотнения труб вода не попадает, то дом будет сухой. А если сырость отсутствует, то и гнить ничего не будет и воздух в доме будет свежий. Правда, при этом, в доме должна работать вентиляция. Как уже говорилось, в советское время, единственным доступным кровельным материалом был шифер. И по цене и по наличию в магазинах. Поэтому, после покупки дома в 1980 году я покрыл крышу шифером прямо по дранке. Оно служило до 2014 года. По прежним временам шифер прекрасно выполнял свою работу. Крыша не текла. Но вокруг появлялись дома с красивыми крышами, выполненными из новых материалов, таких как металлочерепица или профлист.



Дом обшит вагонкой.



**Кроем дом профлистом. У соседней
металлочерепица.**

Вот и мы захотели свой дом приукрасить, тем более, что теперь на рынке стройматериалов, много предложений и таких, которые нам экономически подходят. Бюджет семьи, разумеется, у всех разный. Мы выбрали профлист. Многих привлекает металлочерепица. Говорят красивее. Но это вопрос вкуса. Зато монтаж профлиста несколько проще, чем металлочерепицы и доступен мастерам не самой

высокой квалификации, а это бывает важно.

Наша зеленая крыша смотрится не хуже соседней, хотя процесс строительства еще не завершен. В процессе замены покрытия крыши, есть одна очень важная деталь. Сняв старое покрытие, не залить избу дождем, не засыпать снегом, который растает и потечет вода через потолок. Это не очень важно, если внутреннюю отделку вы отложили на потом, но все же. Я решил, что шифер сниму, а дранку трогать не буду. Она, хотя и старая, но защитит избу от серьезных протечек. Это возможно, если стропила и обрешетка, на вашем доме, не гнилые. «Фирмачи» будут говорить, что это не по технологии, так не делают и так далее. Чаще всего, предлагают крышу снести полностью и делать заново. Но это значительно дороже. Придется делать теплоизоляцию, что бы на чердаке не образовывался конденсат. Она же является шумоизоляцией, иначе, покрытая металлом крыша, сильно шумит при дожде. У меня эту двойную роль, играет дранка. По дранке надо сделать вторую обрешетку доской 40x150, обеспечив, при этом, с помощью подкладок, выравнивание крыши. Вначале крепят доски вертикально, от конька к краю крыши с расстоянием между ними 1 метр. А затем, на саморезы, а лучше на гвозди, прибавляют обрешетку с шагом 300 - 350 мм по осям досок. А, как крыть профлистом, многократно описано в интернете. Не экономьте, когда будете делать свесы. Пусть, лучше, дождевая вода, будет стекать подальше, в разумных пределах, от стены.

Мы делали крышу в апреле месяце, когда мала вероятность дождя и вообще осадков. Однако снег выпадал дважды. Предвидя, такое развитие событий, места крыши, где отсутствовала дранка, например на



На фото хорошо видна новая обрешетка и происки природы.

Внешняя отделка.

На фотографии, в начале рассказа, изображен дом, в том виде, как он был куплен. Деревенский, обычный дом. В мою бытность, а это более 30 лет, он претерпел несколько реконструкций. По внешней отделке их было две. Вначале, а это было в 1995 году, сруб дома был обшит вагонкой и покрашен. Наружные рамы окон заменены на новые. Прошло время, краска облупилась и нужно было решать - шкурить и красить заново или по вагонке обшить сайдингом. Был принят второй вариант, который несколько дороже, но долговечнее. Окна заменили на пластиковые и после замены кровли обшили дом пластиковым блокхаусом.

Как говорить - есть разница! Отличия существенные, хотя процесс отделки еще не завершен. Почему блокхаус? В моем случае - это вид сайдинга, который выпускает Тверской производитель приемлемый по цене, но более прочный, чем сайдинг и теплее. И в завершение, было заново отделано крыльцо.



Отделка блокхаусом.

пристройкой, мы закрывали пленкой.

Собственно, говоря, о замене кровли, речь не столько о технологии работ, а о том, что не надо бояться использовать старую крышу, если вы не собираетесь менять ее конфигурацию, как сделал мой сосед. Это быстрее и экономически выгоднее.

Внутренние работы.

Для комфорта и душевного покоя внутреннее устройство и отделка дома должны соответствовать характеру и возможностям хозяев. Здесь огромный простор для творчества. Стены, чаще всего, либо оклеивают обоями, либо обшивают евровагонкой. Вначале у нас были обои, а затем



Внутренняя отделка евровагонкой.

появилась вагонка.

Пол, обычно, утепляют, например, стеклохолстом, и покрывают оргалитом. Потолок, чтобы не сыпался, покрывают фанерой с разделкой и белят. Иногда, обшивают евровагонкой.

К внутреннему благоустройству, следует отнести и отопление. «Каждый выбирает по себе». В избе я сложил сам, русскую печку с оборотами. Называется «Теплушка 4», проект из книги А. М.

Шепелева «Печи и камины». Служит уже более 25 лет, достаточно функциональная и эффективная, но занимает много места. Если бы начать сызнова, то построил бы голландку.

Сени в доме мы оборудовали, как столовую - гостиную. Там я сложил камин.. В прохладную и сырую погоду посидеть у камина - одно удовольствие.

Завтрак у камина.

За кладку печей сейчас просят немеренные деньги, хотя я уверен, что большинство мужиков это могут сделать сами. Почитать рекомендации, правильно приготовить глину, и не спеша



поработать. Все получится. На сайте <http://reconstruction.a1systems.ru/> можно увидеть, как своими силами

отремонтировал дом мой товарищ.

Я описал несколько этапов реконструкции старого деревянного дома. Все связано с наличием сил, времени и экономических возможностей.

БАНЯ

Баня на Руси это особое место. Это не просто избушка, где можно помыться и попариться. В деревнях и селах баня есть, практически, при каждом доме, в каждой усадьбе. В городе, конечно, при каждой квартире иметь баню нереально. Там ее заменяет ванна с душем. Ну, или общественная баня. Про город это так. Вернемся в деревню. Для чего нужна баня? А что бы помыться. Поэтому на Руси вначале говорили мыльня. Название баня вошло в обиход позднее и происходит от латинского слова *baīneurr* - мыться. Долгое время слово банить означало мыть, например, полы, стирать белье, а не только мыть свое тело. И сейчас еще можно встретить выражение побаниться, хотя речь может идти о мытье в душе.

В настоящее время существует достаточно много вариантов бани. Это римская, турецкая, финская, японская, русская. Сюда же относят и душевые. Все они различаются принципом нагрева помещения и воды, наличием или отсутствием пара, конструкцией печи и другими параметрами и свойствами. Для нас, конечно, интереснее всего русская баня. Именно русские бани и строят у нас в сельской местности. Они бывают двух типов: по -черному и по -белому. Раньше, чаще строили бани по- черному. Они проще из-за примитивной печи без трубы и экономичнее. Дым при этом заполняет все помещение, затопил и уходи, и быстро прогревает стены, убивая микробов и всякую заразу. Дым выходит через отверстие в потолке, которое после топки затыкают. Дух в такой бане особый, мыться и париться в ней приятно. Только не надо касаться стен, чтобы не испачкаться сажей. Такие бани существуют и сейчас и находят своих почитателей. Но, все же, большинство людей предпочитают баню по белому. В ней имеется печь с трубой, каменкой для пара и баком для нагрева воды. Во время топки можно находиться внутри, подкидывать



Русская баня по -белому.

дрова, замачивать веники. Ее можно подтапливать и во время мойки, если кому- то не хватило тепла или пара. Как правило, баня состоит из нескольких помещений - предбанника, где раздеваются и моечной. Иногда отделяют специальную парную, но чаще она объединена с моечной, там просто есть полки, где парятся и скамейки

для мытья. Веники замачивают или запаривают в специальном, деревянном, ушате. О вениках особый разговор. Они бывают березовые, дубовые и можжевельные. Как говорится, на любой вкус. Наибольшее предпочтение имеют березовые. Заготавливают веники, что бы они были качественными, в определенное время. Березовые, например, через две недели после Троицы. Их вяжут и вывешивают на хранение в темном, проветриваемом месте. Специалисты - умельцы знают разные способы заготовки веников, которые хранят в тайне. Но, когда такой веник возьмешь и запаришь в ушате, то он получается, как свежеприготовленный и очень духовитый. Вообще в бане стараются создать в атмосфере приятный запах. Для этого на каменку льют воду с добавками специальных средств. Это эвкалипт, кедр, пихта или добавляют



Русская баня внутри.

пиво. Мыться в такой бане приятно и полезно для здоровья. В ней получаешь огромный заряд бодрости и духа. Когда плещут воду на камни, от них подымается пар, который быстро поднимает температуру. Самый пар на полке, расположенном ближе к потолку. Туда забираются с веничком, приятно пахнущим березой или дубом и начинают им хлестать свое тело. Тело распаривается, все поры освобождаются. Прекрасный, оздоровительный процесс. Очень

хорошо, если недалеко от бани имеется водоем - река, пруд, бассейн, куда сразу после парной, можно окунуться в холодную воду. А если такового нет, то просто выйти на улицу и опрокинуть на себя ведро холодной воды. Это здорово! Часто к бане пристраивают еще одно помещение - веранду, где летом, после бани приятно попить чайку с медом или вареньем. По давней традиции баню топят в субботу. Начинают процесс после обеда. Кто-то из членов семьи, готовит и топит баню, а кто-то готовит ужин, что бы можно было не тратить силы после бани на приготовление пищи, а отдохнуть, к чему баня и располагает.

О друзьях, товарищах, односельчанах.

Прежде, чем рассказать о своих друзьях и товарищах хочу дать свою, субъективную оценку обстановки в деревнях Никольского поселения. Название, вероятно, правильное, но нашему поколению, как-то привычнее говорить «сельсовет». Так вот, в послевоенное время, с карты

этого поселения исчезло много деревень. Об одних еще напоминают ряды старых ветел, а о других - ничего. Помню, как писали письма в Мохнецы, указывая на адресе почтовое отделение Головково, а этой, большой деревни уже давно не было на карте. Моя родная деревня - село Мохнецы и сейчас еще там стоит дедовский дом. Но дорога туда была не для легковых машин - только на тракторе или на телеге. Вот поэтому я и купил небольшой домик в деревне Шеломец. Это рядом с районной дорогой, а в таких местах коренное население еще сохранялось, хотя тоже, потихоньку вымирает. Шеломец удобно расположен на берегу моей любимой реки Медведицы. Вокруг грибные леса, в речке рыбка плещется, пляжи песчаные - места для отдыха замечательные. Справедливости ради, отмечу, что первым, из моих друзей, дом в Шеломце купил, известный в Твери, хирург. Следом за мной, обзавелся здесь домом главный конструктор крупного Тверского завода. За ним полковник, кандидат наук. И пошло. Сейчас таких домов, купленных в Шеломце «дачниками», более двадцати и 5 домов построены вновь. На нескольких участках начато строительство. Это почти пол деревни! В нескольких домах дачники живут круглый год, в других полгода. У всех дети, внуки, Такая деревня уже не умрет. Чем же занимаются в деревне, так называемые дачники? Лежат и загорают? Это, в основном, дети, звонкие голоса которых все громче звучат на улице. А у взрослых другие заботы. Любой, купленный, старый дом требует капитального ремонта, а большинство новых хозяев делают, при этом, серьезную реконструкцию дома внутри, отделывают снаружи, заново кроют крыши из современных материалов. Одновременно улучшают инфраструктуру усадьбы. Роят колодцы, бурят скважины, строят водопровод и канализацию, сажают культурные деревья и кустарники, в теплицах организуют автоматический полив растений, внедряют интернет и многое другое. Деревня становится все красивее и многолюднее. Вместе с дачниками в деревню прогресс идет гораздо быстрее. А они, несмотря на свои городские должности и заслуги, не чураются работать на земле и выращивают хорошие урожаи овощных культур и картофеля, запасаются плодами и ягодами с выращенных деревьев и кустарников, занимаются пчеловодством. Ну, а в свободное время, это чаще всего, вечером, усталые, собираются, то в одном доме, то в другом, где за дружеской беседой идет обсуждение сельскохозяйственных и строительных работ и планов на будущее, поют песни, в которых часто говорится об их дачной жизни. Например, такая:

Мы в деревню приехали, было солнышко ясное.

Там с природою встретились, до чего ж хорошо!

Вдоль по речке Медведице, по грибы и по ягоды,

И с друзьями в вечерний час по сто граммов пошло!

*Поначалу казалось нам- ну чего ж еще надобно?
Есть избышка и крыша есть, до чего ж благодать!
И вдоль по речке Медведице, по грибы и по ягоды,
И с друзьями в вечерний час по сто граммов поддать!
А потом нас заела жизнь, на земле стали вкалывать.
И копать и пропалывать. До чего ж тяжело!
И нет сил по Медведице, по грибы и по ягоды,
Но сто граммов и более, как по маслу пошло!
А теперь мне приснился сон, для чего люди созданы.
Для чего удовольствия, для чего благодать.
А вдоль по речке Медведице, по грибы и по ягоды.
И с друзьями в вечерний час по сто граммов поддать!*

ЖИЛ БЫЛ СТАРИННЫЙ СЕРВАНТ



В послевоенные времена, когда я еще был мальчишкой, недалеко от нашего дома, в старой, одноэтажной, Твери, где маленькие улочки сохранили еще старинные названия, такие как Медниковская, Серебряная, Бассейная а дома были, в основном частные, на улице Инструкторской, жил родной брат моего отца, дядя Арсений. Они с женой Надеждой и дочерью Зоей, занимали небольшую часть частного дома. Надо сказать, жили стесненно. Надежда занималась домашним хозяйством, а Арсений Викторович работал директором профтехшколы, где учили мальчишек плотницкому и столярному ремеслу. Дядя Арсений сам был классный столяр, как тогда говорили краснодеревщик. И меня он тоже, с удовольствием, посвящал в

тайны столярного мастерства, учил работать с деревом, правильно пользоваться столярными инструментами. Поэтому я часто у него бывал.

Однажды, придя к дяде в гости, я увидел в его доме старинный сервант в плачевном состоянии. Оказалось, что сервант ему отдали хорошие знакомые старые интеллигенты. Они жили неподалеку, в старом, дореволюционном доме и мебель вся у них была старинная. Когда сервант стал приходить в негодность, а сил и средств на его починку у них не было, то его решили выбросить. Вот тут, на радость серванту, рядом оказался дядя Арсений. Так сервант переехал, чтобы начать вторую жизнь. Увидев мое удивление, дядя сказал, что скоро я сервант не узнаю, какой он будет красивый. И действительно, прошло несколько недель и сервант засиял, как новенький. Дядя Арсений заменил сломанные детали, зашкурил и отшлифовал поверхность, а сервант был сделан из натурального дерева, из дуба, и заново, покрыл все лаком. Фотографии того серванта не сохранилось, но приведу фото похожего изделия. Это современный сервант, но сделан под старину, в стиле «прованс». Тому, что был у дяди, было много лет. Он был изготовлен, вероятно, еще в 19 веке. Исторически, вначале появились буфеты. Слово буфе, в переводе с латинского, означает «щегольский стол». Он изготавливался, как стол с надстройками наверху в виде открытых полок. А у серванта все полки сделаны в виде закрытых шкафчиков. Дверки шкафчиков могут быть глухие или стеклянные. И, вот, наш сервант, руками умелого мастера, дяди Арсения, получил вторую жизнь и служил ему до его смерти. Дочка Зоя выросла, выучилась на врача и вышла замуж. Появились детки. В доме стало тесно и сервант, который занимал много места, вынесли на веранду, где он стал подвергаться резким перепадам температур и зимним холодам. В 80 е годы, дом в котором жил дядя с семьей, пошел под снос и им дали квартиру в новом доме. Тогда серванту повезло, потому, что дядя Арсений поставил его в своей комнате. Но, переезд и жизнь в другом, непривычном доме, плохо отразились на здоровье старого человека. Дядя уже до этого чувствовал себя неважно и в новой квартире прожил недолго. И тогда, сервант приговорили и вынесли его на открытую лоджию. Как-то, придя к сестре в гости, я увидев сервант на лоджии, я спросил Зою, что они собираются с ним делать? Оказалось, что он им не нужен и его хотят выбросить. Тогда я попросил разрешения его забрать и увез к себе в загородный дачный дом, в деревню. И здесь сервант начал свою третью жизнь. Я не обладал таким мастерством краснодеревщика, как дядя Арсений, но постарался привести это произведение старинного искусства, в «божеский» вид. Изготовленный в стиле «Прованс» он стал украшением одной из комнат дома. К сожалению, из-за того, что я зимой в дачном доме не живу, сервант снова стал подвергаться перепадам температур. Это влияло на его сохранность отрицательно и я решил с ним расстаться. В это время, в нашей деревне, жил молодой человек по имени Михаил, который имел приусадебное хозяйство и снабжал нас молоком. Михаил

часто бывал у нас в доме, видел сервант, и он ему очень нравился. А жил Михаил в трехкомнатной квартире в доме на два хозяина. Места в доме у него было много, и когда я предложил ему взять сервант себе, он забрал его с удовольствием. Вот так получилось, что сервант начал свою четвертую жизнь в теплом доме. Прошло некоторое время и в связи с семейными обстоятельствами, Михаил закрыл свое приусадебное хозяйство и уехал в Тверь. Квартира в деревне ему оказалась не нужна и была продана местному механизатору. Однажды, я пришел к механизатору по какому - то делу и застал его в гараже, рядом с домом. Тут, к своему удивлению, я увидел исторический сервант, поставленный в гараже и используемый для хранения запчастей и инструмента. Вероятно, что это последнее его пристанище - пятая жизнь. Вот такая, непростая, судьба у серванта - старинного произведения искусства.

ЧАСТЬ 3 ПЧЕЛЫ

Статьи и рассказы о пчелах



**Мой отец Серафим с братом Константином
работают на пасеке.**

ГЕНЫ И ПЧЕЛЫ

Заниматься пчеловодством я начал в 1981 году, когда купил для своей семьи небольшой домик в деревне с интересным названием Шеломец.



**Виктор
Арсеньевич**

Деревня расположена на левом берегу реки Медведица, рядом с проезжей дорогой. И, хотя, я вырос в семье, где все исстари занимались пчеловодством, начал, практически, с нуля. Отсутствовал личный опыт работы с пчелами, отсутствовала материальная база: инструмент, оборудование, спецодежда, знания. Единственное, что у меня было - это, полученное, очевидно, с генами желание водить пчел, которое проявилось неожиданно, после покупки своего домика. Отец на меня даже немного обиделся, когда я решил занять свое, отдельное, хозяйство. Дело в том, что в 12 километрах, выше по

течению Медведицы, на правом берегу находится родное село отца Мохнецы, где есть большой дом и при нем, в саду, имеется семейная пасека. Он надеялся, что я буду там продолжать его дело. Заниматься домом и хозяйством. Дом там построил мой прадед Арсений Александрович Невский в середине позапрошлого века и завел пасеку. В те времена пасека была еще колодная.



**Арсений
Невский**

Место, где расположился дом, было выбрано очень удачно, в небольшой впадине в пойме ручья, впадающего в реку. На участке, закрытом от холодных ветров, образовался особый микроклимат. Здесь, в саду, прекрасно растут теплолюбивые деревья, такие, как амурский бархат, манжурский орех, ежегодно плодоносит слива, вишня. Здесь и пчелам комфортно. Умели предки выбирать место для жизни. Пчеловодное дело продолжил сын Арсения о. Виктор. При Викторе Арсеньевиче пчел водили уже в рамочных ульях. Вначале были ульи Лангстрота, с вертикальным расположением рамок, а позднее ульи конструкции Дадана. Подобные домики для пчел, существенно улучшенные, изготавливают и теперь. Ульи с вертикальными рамками имеют некоторые преимущества потому, что узко высокое гнездо предпочтительнее для пчел. Но, такие домики чаще используются в более теплом климате, чем у нас на северозападе. Примером являются украинский и белорусский ульи. Семейная пасека Невских насчитывала, как правило, 15-20 семей и располагалась в саду перед домом.

На фото пасека Невских. Снимок 1920 года. На заднем плане виден рубленый пчельник, где хранили инвентарь и пчел зимой.



Пасека о. Виктора в Мохнецах.

Тогда еще не знали, что такое варролез, да и другие болезни пчел были редкостью. В прошлом веке, пчелами продолжили заниматься дети о. Виктора и последним был мой отец Серафим Викторович. При нем пасека состояла, в среднем, из 12-ти ульев. В 70-е годы, клещ варроа добрался до наших мест и началась повсеместная гибель пчелосемей. Средств борьбы с

этим клещом было мало, на село они не доходили и как ни старался отец, пасека таяла, сокращалась. В 1983 году ему исполнилось 80 лет и у него не осталось ни физических ни моральных сил бороться с болезнью дальше, поэтому он решил передать пасечные полномочия мне. Мы перевезли в Шеломец последний, оставшийся в живых, улей, несколько старых дадановских домиков, роевню, и старинную, кованную, пчеловодную стамеску. Так, в наследство, в дополнение, к генам, я получил остатки мохнецкой пасеки. Кроме того, отец отдал мне несколько старых книг по пчеловодству. Они актуальны и теперь. А улей, привезенный из Мохнецов, зиму не пережил, поэтому Невскую пасеку я начал разводить с нуля.

Личного опыта у меня не было, но много лет, проводя лето в Мохнецах, я волей-неволей общался с пчелами. Видел, как работают старшие, иногда разжигал дымарь, приносил рамки для откачки меда, крутил медогонку, слушал разговоры о пчелах, которые вели родственники.

Начав работу с пчелами, понял, что это мне нравится, пчел не боюсь, от ужалений не страдаю. Начал активно читать литературу, постоянно общаться с соседом, старым, опытным, пчеловодом. Постепенно накапливался опыт, появились средства и способы борьбы с варролезом, старые ульи модернизировал и купил два десятка стандартных, заводских домиков. Начал активно заниматься ловлей бродячих роев. Пасека стала расти и в 1990 году насчитывала 40 семей. Появился опыт борьбы с клещом, поэтому потери семей от зимовки стали редкостью. Я жил и работал в Твери и в деревню приезжал по



На пасеке в Шеломце.

выходным и бывал в отпуске. Содержать большую пасаку, обслуживая ее наездами, трудно. Поэтому число семей сократил до 15. С возрастом, и такое количество обслуживать стало тяжеловато. Теперь держу пяток улейков для удовольствия, потому, что без пчел свою жизнь не представляю. Надеюсь, что вскоре подрастут помощники. К работе с пчелами стараюсь привлекать внука Андрея.

Жизнь не стоит на месте и в пчеловодстве появляются новшества, например, ульи из пенополиуретана, медогонки с электроприводам, пасечные ножи с электроподогревом и многое другое. Однако, хотя пчелы давно живут в условиях, предложенных людьми, они каждый год преподносят пчеловодам, что-то новенькое, проявляют свой характер, свою самостоятельность. Поэтому пчел нужно уважать, беречь, любить и как можно меньше вмешиваться в их жизнь.

ЗАВЕДИТЕ ПЧЕЛ



Как прекрасно оживает сад, когда среди кустов и деревьев стоит красивый пчелиный домик - улей и полосатые труженицы дружно вылетают из летка за сладким нектаром. А как наполняется радостными звуками воздух вокруг улья, когда в послеобеденное, теплое время, начинается

дружный облет молодых пчел, куда присоединяется басистый тон, напоминающий разгон болида, вылетающих на прогулку трутней. Смотреть на работу пчел и любопытно и приятно. А еще приятнее попить чайку с медом, который принесли вам ваши полосатые труженицы. Конечно, чтобы получать от пчел сладкую продукцию нужно уметь с ними работать, а значит этому нужно учиться. В принципе, это не сложно, если нужен уход за двумя - тремя ульями. По силам любому человеку. Но ваша семья будет обеспечена дарами природы, обладающими полезными и целительными свойствами. Есть только одно ограничение, которое может не позволить вам заниматься этим увлекательным и полезным делом - аллергия на пчелиный яд. Не секрет, что пчелы иногда жалят. Есть несколько путей, чтобы избежать ужалений. Это и миролюбивые породы пчел и применение спецодежды и, конечно, аккуратность работы с

пчелами. Я давно имею пчел. Можно сказать, что я с ними живу всю жизнь. Работа с ними приносит мне радость и удовольствие. Если кто-то захочет завести небольшую пасеку и потребуются совет- соседи пчеловоды всегда готовы ответить. Заведите на своем загородном участке пчел!

О ЛЮБВИ К ПЧЕЛАМ

Речь пойдет о работе на любительских пасеках. Пчеловоды - любители содержат пчел на своих приусадебных садово - огородных участках и даже на балконах. В большинстве своем такие пасеки насчитывают от 3х до 15 семей и являются стационарными. Слово любители происходит от слова любовь, поэтому такие пасеки содержат те, кто любит пчел, они получают удовольствие от работы с полосатыми труженицами. Любить, это не значит все знать, и разумеется, случаются ошибки, которые приводят к потерям или даже к гибели подопечных.

Но недаром говорят - не ошибается тот, кто ничего не делает. Я занимаюсь пчеловодством более 30 лет и если проанализировать пройденный путь, то можно обнаружить совершенные ошибки. И, чем сложнее путь, работа, творчество, тем ошибки более вероятны и очень зависят от суммы знаний и опыта. В пчеловодстве это особенно сказывается. От знаний, только через опыт, можно получить умение и навыки. Жизнь и развитие пчелиной семьи зависит не только от умения пчеловода, но и в огромной степени от природы, от погодных условий, от местной фауны и флоры. Несмотря на наши старания, пчелы живут своей жизнью, исправляя наши ошибки и подкидывая нам каждый год новые загадки. Работа с пчелами схожа с творчеством, если ты не топорный ремесленник. Если у тебя только одна цель - получить доход, то тут творчеству места нет. Приемы работы с любой системой ульев давно описаны во многих учебниках. Лично я, воспринимаю пчел, как своих соратников или членов моей семьи, как своих детей. Вижу, что каждая пчелиная семья имеет свой характер, задает свои, и порой каверзные, вопросы. Существует масса рекомендаций, как работать с пчелами; расширять гнезда, подсиливать слабых, делить на пол- лета, объединять и делать отводки и так далее. Каждый прием имеет свою логику, теорию и практику. Все это важно для получения максимальной прибыли. А желания пчел, при этом, не учитываются и спросить их невозможно. Очень часто пчелы сопротивляются действиям пчеловода, проявляют характер. Например, убивают подсаживаемых маток, а если и принимают, то очень часто быстро заменяют. Или мы делим семью на пол - лета, чтобы избежать роения, а они все равно роятся. Бывает так, что пчелам в гнезде тесно, а в подставленный магазин или корпус они не идут. Иногда пчелы вообще покидают свое гнездо, слетают. Как- то я завел пару семей итальянской породы. Миролюбивые - дальше некуда. С ними можно было

работать без маски и в майке. Ты лезешь в улей, а им все равно. Занимаются своим делом. Но одна беда - весь нектар, принесенный в улей, идет на выкормку расплода. Расплод растет, как на дрожжах и после запечатывания 7ой - 8ой рамки, появляется море маточников и рой! Идеально для пакетного пчеловодства. И как итальянцы от них мед получают? А я, хоть и не ставлю прибыль во главе угла, но мед люблю, и мои близкие его тоже любят. Поэтому такую породу я больше не держу. Понятно, что на приусадебной пасеке хочется иметь миролюбивых пчел, но таких, которые и мед приносят и зимуют хорошо. В нашей зоне таким требованиям более всего соответствуют карпатянки.

Говоря об ошибках, я не претендую на оригинальность и открытия, но иногда полезно повторить то, о чем говорили не раз. Первые ошибки чаще всего случаются у начинающих. Начитавшись литературы и наслушавшись соседей и друзей имеющих пчел, они думают, что знают о пчелах все и берутся за это дело. Однако в первые годы пчелы у них и меда не приносят и гибнут часто. В народе таких называют «пчеломоры». Самая распространенная ошибка - пускать в зиму слабые семьи, масса пчел в которых мала и не сможет обеспечить тепловой режим в зимнем клубе. Очень часто встречается ошибка с обеспечением пчел кормами. Или их мало, или соты, где расположился клуб, а там был расплод, оказались маломедными. Часто случается наличие в гнезде большого количества падевого меда, который следовало осенью заменить. Случаются просто анекдотические случаи. Один пчеловод откачал весь мед из гнезда. Он думал, что пчелы осенью еще себе принесут, а другой также опустошив гнездо, поставил туда чашку с сиропом, посчитав, что пчелам этого хватит на зиму. Был и такой курьезный случай. К опытному пчеловоду обратился начинающий, у которого пчелы постоянно слетали из ульев. При осмотре домиков выяснилось, что любитель покрасил ульи внутри какой-то краской, которая ужасно пахла и видимо выделяла вредные вещества. Кому же такой дом понравится?

В наше время еще очень опасен варролез, поэтому ошибается тот, кто не помогает пчелам освободиться от клеща. Вообще профилактика с целью предупреждения заболевания пчел необходима постоянно. Нужно внимательно следить за состоянием семей, поведением пчел, регулярно осматривать подмор, расплод и при появлении подозрений отправлять подмор на анализ в ветлабораторию.

Не любят пчелы частые осмотры. А молодому любителю интересно посмотреть, как там идет работа. Мы часто в литературе читаем о том, что осмотрите семью через день, через два, отыщите матку, найдите засев. А потом пчеловоды жалуются, что пчелы злые, агрессивные. А они свое гнездо защищают. И нельзя огульно следовать всем советам, кто -бы их не обнаружил. Все вмешательства в работу и жизнь пчел можно и нужно

делать только при необходимости и в соответствии с поставленными задачами. И чем реже, тем лучше.

Не торопитесь с решениями. Тщательно взвесьте действие, которое вы хотите выполнить. Неопытный пчеловод после того, как из улья вышел первый рой, удалил все маточники. Разумеется, пчелы заложили свищевые маточники и семья не погибла, но ее развитие было остановлено примерно на две недели, а это существенная потеря полезного летнего времени.

Однажды я перевез ульи в другую деревню и оставил под присмотром своего отца - старого пчеловода, которому было уже далеко за 80 лет и ему, вероятно, было трудно уследить за пчелами. Это была первая ошибка. Шел июль месяц и я посчитал, что роение закончилось. Здесь я тоже ошибался. Приехав на этот точек недели через две, я услышал от отца, что уж очень хорошо облетывалась молодежь в одном из ульев. Я заглянул в этот улей и увидел там почти пустое гнездо. Остатки пчел располагались буквально на двух рамках. Очевидно, выход роя старый пчеловод воспринял, как облет. Похожая картина была еще в двух ульях. Вот такие простые ошибки привели к существенным потерям.

В заключение хочу сказать, что пчелы в ответ на нашу любовь одарят своей вкусной и очень полезной продукцией - медом, пергой, прополисом, забрусом, а после того, как отработают свой век - оставят нам свои тельца - подмор, тоже очень полезный в народной медицине.

APIS MELLIFERA - МЕДОНОСНАЯ ПЧЕЛА

Родился я в Твери, но, вскоре, началась Великая Отечественная война и меня, в возрасте полутора лет, увезли в деревню, в село Мохнецы. Там, в доме моего деда о. Виктора, я прожил почти все время, пока шла война.



Пасека перед домом в саду.

В этом доме, под присмотром тетушек Антонины Викторовны и Александры Викторовны, я впитывал дух семейных традиций Невских, их жизненного уклада и приоритетов. На фотографии, снимок сделан в 1939 году, дедовский дом, а перед домом, в саду, стоят ульи с пчелами - пасека. Сразу видно, что пчелы занимают большое место в жизни

этой семьи, этого дома. Невские поселились здесь в позапрошлом веке. Дом построил Арсений Невский, который служил в местной церкви Успенья Пресвятой Богородицы священником.

Как и все деревенские священники,

о. Арсений занимался сельским хозяйством, где одним из важнейших было пчеловодство. Работать с пчелами, а я бы даже сказал, дружить с пчелами, было уделом не только просвещенных людей.

К этой категории, безусловно, относился о. Арсений. В недавние времена, ульи с летающими труженицами имелись почти в каждом крестьянском доме. В нашем роду, вслед за о. Арсением, разведением пчел продолжил заниматься его сын Виктор Арсеньевич, тоже священнослужитель. Он сменил в Мохнецкой церкви своего отца. С пчелами умели работать и дружить все дети о. Виктора, в том числе и мой отец Серафим Викторович. Получилось так, что я стал продолжателем этого увлекательного дела и с удовольствием вожу пчел.

Чем же так замечательны и привлекательны эти насекомые, что и в наше время люди любят их и хотят с ними дружить. Заглянем в историю.

Пчелы появились на нашей планете около 70 миллионов лет тому назад. Это так называемый вид общественных пчел, от которых люди, с незапамятных времен, получают множество нужных и полезных продуктов и другую пользу, например, в виде повышения урожаев в сельском хозяйстве. Но, прежде всего, это мед, воск, перга, прополис, пчелиный яд. Много веков люди вообще не знали сахара и, можно сказать, единственным сладким продуктом на столе был мед. Он является основой или составной частью множества лекарственных средств. Народная медицина использовала так же пергу или, как ее пчеловоды называют - пчелиный хлеб, в качестве натуральной, эффективной биологической добавки. Перга очень хороша для укрепления иммунитета и сердечно-сосудистой системы. Прополис - природный антисептик. Он легко убивает различные вирусы и вредные микробы. Недаром пчелы весь улей внутри пропитывают, промазывают, прополисом. А пчелиный яд эффективное средство для лечения радикулитов и подобных заболеваний. Воск тоже нужен и не только для свечей. Вообще все, что есть в улье полезно и находит применение. Возьмем хотя бы забрус. Многие не знают, что это такое. У нас раньше это называли - срезки. Пчелки свою сладкую продукцию в ячейках сотов запечатывают крышечками, а пчеловоды, перед центробежной откачкой меда, эти крышечки, специальным ножом, срезают, отталкиваясь от верхнего бруса рамки, поэтому и забрус. При срезании, в эту массу попадает воск и мед. Закрывая крышечки, пчелы выделяют из своих желез, консерванты, позволяющие меду сохранять свое качество долгие годы. Вот, поэтому, забрус очень полезно жевать и пить с ним чай. Лекарства для людей готовят и из подмора пчел и даже из

личинок восковой моли. Я уже не говорю о чудодейственных свойствах маточного молочка.

Пчелы это общественные насекомые. Они живут семьями. В семьях поддерживается строгий порядок и распределение труда. Матка откладывает в ячейки яички, из которых выводятся рабочие пчелы, трутни и молодые матки. Рабочие пчелы чистят ячейки сотов, ухаживают за маткой и расплодом, приносят в улей нектар, пыльцу и воду, строят соты, вентилируют гнездо и охраняют вход в улей. Трутни - особи мужского пола, нужны для оплодотворения молодых маток. Матка в семье всегда одна. Молодые матки появляются лишь тогда, когда семья готовится к роению, или планирует тихую смену старой матки, которая, по каким-то причинам, не устраивает семью. С роем уходит старая матка. Рой строит новое жилище, осваивая дупло или пустующий улей, стараясь улететь подальше от родного гнезда. Так происходит размножение пчелиных семей.

Вот такие интересные и полезные эти насекомые. Недаром изображения пчел помещались на гербы различных стран и обрастали легендами у разных народов. В христианстве пчела является символом трудолюбия, прилежания и порядка.

Интересно, что меня ведь никто не агитировал заняться пчеловодством. Это произошло, как то само собой, любовь к пчелам проявилась, наверно, на генном уровне. Я их люблю, я их уважаю, я с ними живу.

ЗАГАДКИ ПЧЕЛ

Пчелы живут в соответствии с законами природы потому, что они её дети. Миллионы лет они обходились без человеческой заботы. Так многие семьи пчел живут и сейчас в лесах, в дуплах, в ущельях, а в жарких странах и просто в ветвях деревьев. И выживают, несмотря на морозы, дикую жару, засуху или непрерывные дожди. Конечно, принцип естественного отбора никто не отменял и слабые гибнут, но в целом популяция пчел жива. И каждый год пчелы преподносят, что-то новенькое.

Наша забота о пчелах- это забота о получении продуктов пчеловодства: меда, воска. пыльцы, прополиса, маточного молочка, пчелиного яда. Пользу приносит даже пчелиный подмор. Но для очень многих людей работа с пчелами доставляет огромное удовольствие, удовлетворение.

Мы заставили пчел жить в жилищах удобных, прежде всего, человеку. Мы легко переставляем рамки, делим семьи, отбираем и передаем расплод, подсаживаем маток другой породы и многое другое. Т.е делаем с пчелами все, что хотим. А вот хотят ли они? На каждое наше действие они отвечают противодействием, цель которого выжить. Иногда действия пчел могут быть нелогичны и привести их к гибели. Вот пример. Расплод

для пчел святое. Они его никогда не бросают. Однажды осенью я изъясил из гнезда последнюю рамку с остатками расплода и небольшим количеством меда из середины гнезда. Меда там было недостаточно для зимовки, а расплода несколько десятков ячеек. Эту рамку я поставил в тот же улей за вставную доску с тем, чтобы пчелы забрали остатки меда. Хорошо, что я открыл улей для того, чтобы положить переходы. И с удивлением увидел, что вся семья собралась за вставной доской, согревая расплод. Пчелы бросили гнездо, полное меда ради спасения нескольких пчел. Было уже достаточно холодно, а меда на рамке очень мало, поэтому пчелы ослабли. В середину гнезда я сметал пчел аккуратно перышком. Они сыпались, как гречневая крупа. Злополучную рамку я убрал. Мои действия оказались своевременными. Вскоре началась зима. А эта семья благополучно перезимовала.

Еще один интересный пример. При откачке меда мы вскрываем соты. Получается, что часть меда остается на срезках. Срезки очень хороши к чаю. Это вкусно и полезно. А если их много, то после обсушки на сите я



Фантастический город.

отдаю срезки пчелам, раскладывая на подносе, который ставлю сверху рамок в улей. Обычно пчелы полностью выбирают мед, делая это быстро и просто. После чего, срезки отправляю в солнечную воскотопку. Но нашлась семья пчел, которая решила построить из «халявного» воска что-то похожее на

Как назвать это произведение пчел?

О БИОЛОКАЦИИ И НЕ ТОЛЬКО

На тему биолокации в пчеловодстве написано уже много. Только в 2015 году в журнале «Пчеловодство» опубликованы статьи в шести журналах. Это говорит о том, что тема интересна и, очевидно, полезна. И это естественно. Ведь слово био, которое происходит от греческого биос, означает жизнь, а слово локация означает определение местоположения объекта. Соединенные вместе они образуют слово биолокация, которое означает способность животных определять на местности наиболее благоприятные для жизни зоны, в которых они и стремятся находиться. А пчелы вынуждены жить там, куда их поселил человек или в дупле дерева, которое выросло возможно не там, где им хотелось бы жить. Правда, что не во все дупла селятся пчелы. Они, полагаю, стремятся отыскать для себя наиболее приемлемое для проживания жилье. И люди, пчеловоды, или просто крестьяне, имеющие несколько пчелосемей, издавна отмечали на своих усадьбах места, где пчелы дают больше меда. Туда и ставили свои колоды или потом, рамочные ульи. Раньше только таким методом «тык» и пользовались. Это был долгий процесс. Люди ничего не знали ни о магнитных полях, ни о сетках Хартмана, а лозаходцы, использовали свои природные способности для отыскания воды при строительстве колодцев. Ныне народ стал просвещенным, грамотным и может использовать на практике научные достижения. Теперь уже всем известно, что нашу землю опутывают магнитные сетки. Чаще всего ссылаются на сетки Хартмана. Хотя, науке известны также сетки Ф. Пейро 4x4 м. , М. Курри 5x6 м., З. Витмана 16x16 м. (А. Семенова «Работа с маятником и фэншуй»). Эти сетки создают на земле различные зоны, в том числе и геопатогенные, где все живое испытывает дискомфорт. Использовать современные знания и владеть способами определения таких зон без сомнения полезно. Но в современном мире имеется большое количество и других, рукотворных, источников магнитных излучений, которые могут оказывать на жизнедеятельность животных и в том числе пчел, более сильные влияния, чем магнитные сетки земли. Например, В. И. Медведский Ж. «Пчеловодство» №1 за 2015 год, пишет, что его пасека расположена в зоне ЛЭП, где матки массово трутневеют. Вероятно, это, все-же, влияние ЛЭП, или еще каких -то причин, а не магнитных сеток. Поэтому следует обращать серьезное внимание на расположенные вблизи пасеки объекты, которые могут излучать магнитные поля различных частот. По- моему мнению, даже река, расположенная недалеко, может влиять на жизнедеятельность пчел. Я тоже, как и многие пчеловоды, стараюсь для своих полосатых тружениц определять наиболее комфортные места, куда и ставлю ульи. Мне в этом помогает жена, которая владеет искусством работы с рамками. Кстати, установлено, что с рамками работать могут

далеко не все, а только примерно 10% людей. Поэтому большинству пчеловодов придется, для определения благоприятных для установки ульев мест, приглашать специалистов работы с рамками и маятником. Хочу отметить один интересный факт. После того, как слабый улей, был передвинут на «комфортное» место, он, вдруг, через две недели, резко усилился. За счет своего расплода- это невозможно. Следовательно, в этот улей стали впрасиваться пчелы из других семей. Т.е. они хотели жить в благоприятной зоне и покинули свои ульи, где им было не так хорошо. Это наблюдение сделал мой брат, тоже пчеловод, А. Невский и рассказал мне. Я неоднократно проверил его вывод на практике. Факт подтверждается. Итак, биолокация в широком смысле этого слова, всеми известными способами и средствами, просто необходима пчеловодам, которые хотят создать для своих крылатых тружениц благоприятные условия жизни. Всем важно достижение конечной цели- получение максимальных результатов.

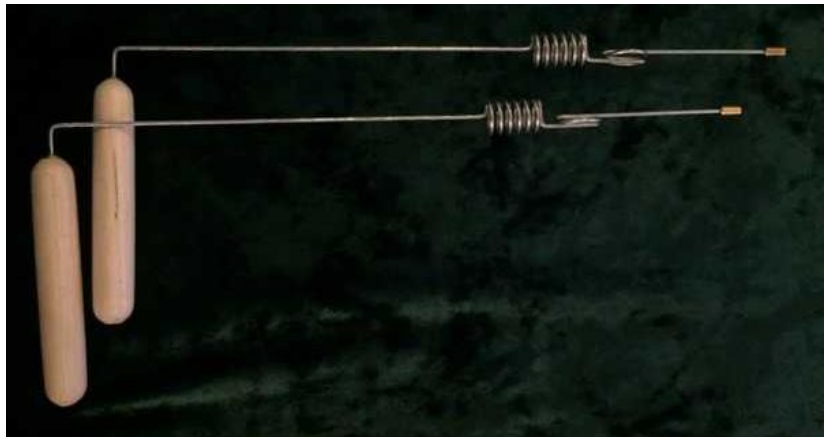

Рамки для биолокации.

РОЙ УЛЕТЕЛ

В народе говорят: «Рой улетел - ведро меда улетело». Старые пчеловоды говорят, что рой не улетел, а ушел. Это, если случается, безусловно потеря для пасеки. И, к сожалению, это случается.

К роению пчеловоды относятся по-разному. Одни используют все возможные средства, которые снижают, или ликвидируют, роение, или, по крайней мере, уменьшают количество роевых семей. Другие не препятствуют пчелам в их естественном стремлении к размножению и эффективно используют роевую энергию для организации новых, чистых, свежестроенных гнезд. Все пчеловоды тратят много времени и сил для поимки и сбора роев, ставят специальные привои, применяют различные средства для их привлечения и удержания. Но, несмотря на принимаемые



Подготовка ловушки к установке.

меры, часть роев улетает с пасеки из-за невнимательности, отсутствия должного контроля, сложности снятия роя, привившегося на большой высоте и т. д. И на моей пасеке, бывали разные случаи. Однажды, вышедший в мое отсутствие, рой привился на макушке елки, высотой около 15 метров. Находившиеся рядом люди, по своим физическим возможностям, не могли добраться до пчел, и они улетели искать новый дом. В другом случае - рой разделился. Меньшая часть собралась в удобном месте, это был куст жимолости, и была легко снята, а основная часть пчел привилась в траве

под соседним кустом. Из-за невнимательности, основной рой остался незамеченным. Какое же было у меня удивление, когда услышал шум, а потом увидел и «шлейф» улетающих пчел. Остановить такой процесс уже невозможно, хоть стреляй, хоть бей в колокол.

Роевой период в нашей местности начинается в мае месяце и длится до середины июля. В этом году, последний рой у меня вышел 26 июля. Уже и не ожидал. Хорошо, что внук заметил, что пчел в воздухе очень много и

сообщил об этом. Рой удалось собрать и использовать в своем хозяйстве. А что же происходит с пчелами, которые с пасеки улетают? Полагаю, большинству пчеловодов известно, что перед роением пчелы из улья проводят разведку и отыскивают себе новое жилище. Это может быть свободный улей на своей пасеке или на точках у других хозяев, дупло в дереве в лесу или другое подходящее, для строительства гнезда место. Но, довольно часто случается, что ушедший с пасеки рой, не находит подходящего жилища и погибает. Это особенно часто случается, когда масса пчел небольшая. Пчеловоды, которые хотят увеличить свою пасеку за счет поимки таких роев, вешают в лесу небольшие фанерные ящики с сотами. Соты покрывают старым, хорошо запрополисованным, холстиком. Это запах улья, пчелиного жилища и рои с удовольствием в них заселяются. О конструкции ловушек для роев написано много. Главное - не надо сильно мудрить. Нужен легкий ящик из тонкой фанеры, вмещающий не менее 6-и гнездовых, дадановских, рамок с остатками сотов. На приведенной фотографии, виден такой ящик - ловушка, которую я готовлюсь вешать на елку. Пчелы умеют определять объем жилища и в маленький объем залетят только маленькие рои. Ловушка не должна иметь щелей кроме летка. Подвешивают ловушку на крепкое дерево, чаще на елку. Высота не имеет большого значения.

По елке лазить удобнее, как по лестнице. Единственно, необходимо всегда помнить о безопасности и применять правило трех точек. Например, хорошо удерживаешься двумя руками и одной ногой. Вторую ногу переносишь на следующее место опоры. Следующее движение делаешь рукой или ногой, оставляя надежными три точки опоры. Место для ловушки выбирают тихое, редко посещаемое людьми, защищенное от ветра. Важно, чтобы недалеко была вода: ручеек, болотце. Правда не всегда хорошее, удобное для человека, место оказывается привлекательным для пчел. Места, где чаще заселяются рои определяют экспериментально. Опытные ловцы говорят, что чаще всего все рои летят по одному и тому же маршруту, как по коридору. Мой брат в этом деле большой мастак. Бывало за сезон отлавливал более 30 роев и зачастую на одном и том же дереве по два - три роя подряд. Он до сих пор, хотя ему уже 78 лет, это занятие не бросает. Только ловушки стал вешать пониже и поближе к дороге. Это тоже своего рода охота, занятие полезное и увлекательное. И свою пасеку пополняешь и многих пчелок спасаешь от

верной гибели. Правда можно и какую - ни будь болезнь принести к себе вместе с пчелами. Меня лично, Бог миловал и больных роев я не словил. А вот от клеща варроа рои хорошо самоочищаются. Видимо во время роевой горячки и интенсивных движений клещ стряхивается, да и основная его масса остается в расплоде, в материнском улье. Есть определенная опасность получить травму при лазании по деревьям и особенно при снятии попавшегося роя. Роевые пчелы работают очень интенсивно и легко могут быстро отстроить соты и заполнить их расплодом и медом. Тогда ловушка становится очень тяжелой, снимать с дерева ее не легко. Бывает, что она срывается и падает вниз, при этом теряет герметичность, пчелы вырываясь наружу не щадят человека, находящегося рядом. Такой случай произошел и со мной. Причем, внизу стояли любопытные жена и дочь. Хорошо, что они сумели быстро убежать в машину, а я спустился



Ловушка на елке.

вниз, с максимально возможной скоростью, и закутал ящик в простыню. Хорошо, что она была приготовлена заранее. Рой удалось сохранить. Матка не пострадала. Но некоторые соты оборвались и часть расплода погибла. В другой раз, я был один. Нужно было снять две ловушки с пчелами. Первая ловушка, изготовленная из старой, небольшой бочки, висела на елке недалеко от дороги. В ее стенке появилась трещина, которую я не заметил вовремя. Оказалось, что пчелы могли проходить через эту щель. Спустил ловушку вниз, вижу пчелы откуда - то вылетают. Стал тянуть шнур, который оставался на дереве, но он запутался и мне пришлось залезать на елку второй раз. Когда я спустился, пчел вокруг было целое облако. Они меня облепили. Схватив «бочонок», я выскочил к машине, поставил ловушку на дорогу и побежал от нее. Сбросил маску, куртку, затем рубашку, облепленные пчелами. Наконец они от меня отстали. Остановившись, я вытащил жала на руках и других частях тела и пошел назад. Нашел и вытряс рубашку, маску и куртку. Ловушку с остатками пчел, поставил в багажник. Ясно, что такие, непредвиденные обстоятельства привели к потере большого количества летных пчел, которые вернулись на дерево, туда, где был их дом. Затем я поехал снимать вторую ловушку, несмотря на солидное количество полученных укусов. Там проблем не было. А однажды тяжелая ловушка, которую снимал мой брат, сорвалась и повисла на шнуре, обмотанном вокруг его

руки. С большим трудом ему удалось удержаться на дереве и спуститься вниз. В другой раз, тяжелая ловушка сорвалась и пролетела буквально в сантиметрах от стоящего внизу помощника. За многие годы, в которые я занимался ловлей роев, было немало разных случаев и здесь все их описать просто невозможно. Рассказывая о своем опыте, я желаю начинающим пчеловодам успехов во всем, в том числе и в ловле роев. Это дело полезное и благородное.

УЛЬТЕРАПИЯ НА ЛЮБИТЕЛЬСКОЙ ПАСЕКЕ

О полезных свойствах пчел написано очень много. У них полезно все, включая подмор и восковую моль. В последнее время появилось много сообщений о большой пользе сна на ульях. В журнале «Пчеловодство» написано об этом немало. Выдвигаются три основных фактора, положительно влияющих, при этом, на человека. Это выделяемый пчелами воздух, вибрации и биополе, исходящие из улья. Все сходятся на том, что улучшается сон, стабилизируется кровяное давление, повышается иммунитет. Имеются и другие положительные результаты. Если в статьях, опубликованных в ж. «Пчеловодство», авторы пытаются выяснить истинную природу положительных свойств ульетерапии и призывают ученых их изучать, то в интернете уже налажена реклама лечения сном на ульях, нарисованы красивые домики с одно и двухспальными кроватями, ведется запись желающих. Наверно очень хочется побыстрее заработать. В настоящее время еще нет серьезных научных обоснований положительного влияния энергетики пчел на человека. Однако, тема эта очень интересна, увлекает многих и меня она тоже заинтересовала. Если быть совсем точным, то ульетерапия меня привлекала очень давно. Лет 30 назад моя пасека состояла из 5 пчелосемей, которые размещались на втором этаже дома в отдельном, чердачном, помещении. Пчелы летали в выпиленные в стене амбразуры. В этом помещении воздух всегда был насыщен запахом меда, воска, ароматом цветов и всем тем, что выделяют пчелы, при своей работе в улье. На ульях вместо крыш лежали рамы, затянутые сеткой. Мне очень хотелось поставить рядом раскладушку и спать там, вдыхая приятный, я думал лечебный воздух, под мерный, умиротворяющий шум, издаваемый пчелами. Мечту эту я тогда не осуществил, а пасека вскоре выросла и переехала в сад. Правда часть ульев размещаются в стационарном павильоне, воздух в котором также наполнен пчелиными ароматами. В этом году, насытившись информацией о пользе сна на ульях, я решил воспользоваться преимуществом содержания пчел в павильоне. Не надо строить специальный, отдельный домик - уже имеется помещение с

крышей. На два соседних улья, покрытых сетками, сверху установил щит из досок, размером с односпальную кровать. На щит положил, сложенное вдвое, ватное одеяло и небольшую подушку, наполненную сеном. Все покрыл простыней. К щиту прикрепил саморезами небольшую лестничку. В павильон отдельные пчелы могут залетать, поэтому, в целях безопасности, при приеме процедуры, необходимо одевать пчеловодный костюм с лицевой маской. Испытания моей конструкции для сна на ульях



Сеанс ульетерапии в павильоне.

решила начать моя жена, так как ее часто мучила бессонница.

После десяти сеансов у нее улучшился сон, стабилизировалось кровяное давление. Есть и другие положительные результаты. Здесь я привожу ее личные впечатления:

«Да, я решилась на себе ощутить, что же испытывает человек во время сеанса ульетерапии. Первый сеанс прошёл с небольшой

опаской, поэтому продлился он минут 20. Всё это время я прислушивалась к звукам, издаваемым пчёлами в ульях подо мной и активно летающих на улице и залетающих иногда в павильон. Так что расслабиться и уснуть не получилось. На следующий день был второй сеанс - я уже была спокойна и не волновалась, как на первом сеансе. Улеглась на ложе над ульями и стала внимательно прислушиваться к ощущениям, которые происходили со мной. Сначала явно почувствовала тепло, которое появилось в спине, затем, оно стало проникать дальше внутрь тела и в теле начались вибрации: в позвоночнике, во внутренних органах, в коленях и в голеностопных суставах. Ощущения были приятными, я полностью расслабилась и не заметила, как заснула и проспала более 40 минут.

Муж первые сеансы контролировал меня, боялся, как - бы я во сне не упала с этой конструкции. Так прошло 10 сеансов, длились они около часа, я быстро засыпала и просыпалась сама. Каждый раз ощущение тепла и вибраций были в разных местах, там, где у организма в данный момент была проблема. После каждого сеанса самочувствие было отличное, прилив сил, хорошее настроение.

Так что советую всем, у кого есть возможность поспать на ульях, воспользуйтесь этим природным благом. Результатом воздействия

пчелиной терапии я довольна, поэтому планирую через пару недель курс повторить». Это, достаточно лаконичное высказывание о том, что почувствовал и какую пользу получил от ульетерапии «пациент», в данном случае - моя жена. В целом она довольна результатом. По ее мнению, наибольшее влияние оказали микровибрации издаваемые пчелами. Сложно оценить влияние воздуха, насыщенного запахами из ульев, которым дышит человек, принимающий процедуру. Влияние безусловно есть, но нет объективного способа оценки. И еще один «неуловимый» фактор - биополе, или по другому аура, которая окружает улей. Эта энергетика, излучаемая пчелами, передается человеку и влияет на него. Многие авторы пишут, что биополе зависит только от массы объекта. У нас это масса семьи пчел. А так как масса человека много больше, то он не будет получать положительного влияния на свой организм от биополя из улья. Однако известно, что люди обладают индивидуальным биополем, которое практически не зависит от их массы, а присуще конкретной личности и его состоянию. Биополе пчелиной семьи так же зависит от ее состояния, количества расплода, периода развития, предроевого, роевого или тревожного состояния, например, при потере матки или ухудшения ее работоспособности и многих других факторов, влияющих на существование семьи. И, несмотря на то, что в моем случае получен положительный результат - убежден, что необходимы серьезные научные исследования, которые смогут объяснить механизм воздействия ульетерапии на человека и возможность применения таких методов лечения без опасения навредить здоровью.

ОГЛАВЛЕНИЕ

Предисловие.....	3
Вступление	4
Часть 1 Мохнецы	
1.1 Чертовский ручей	6
1.2 Куль заводь.....	8
1.3 Была война.....	10
1.4 Камень.....	13
1.5 Река.....	14
1.6 Лодка.....	17
1.7 Плот.....	18
1.8 Долг.....	20
1.9 Как раков ловили	24
1.10 Бандит	27
1.11 Щука	29
1.12 Бангиевы водоросли.....	31
Часть 2 Калинин-Тверь, Рамешки, Шеломец	
2.1 Два кусочка хлеба	34
2.2 Радио	35
2.3 Знакомство с электричеством	37
2.4 Игра в стукана	38
2.5 ИТРКА.....	39
2.6 Счастливый случай.....	41
2.7 О Михайловско- Прудовском педагогическом техникуме	42
2.8 Возродятся ли деревни	44
2.9 Ремонт старого деревенского дома	45
2.10 Баня.....	52
2.11 О друзьях, товарищах, односельчанах	53
2.12 Жил был старинный сервант	55
Часть 3 Пчелы	
3.1 Гены и пчелы.....	59
3.2 Заведите пчел.....	61
3.3 О любви к пчелам.....	62

3.4 Медоносная пчела.....	64
3.5 Загадки пчел.....	66
3.6 О биолокации и не только.....	68
3.7 Рой улетел	71
3.8 Ульетерапия на любительской пасеке	73